



50D Bale Clamps

50D Ballenklammern

50D Pince à Balles

Foreword

How to use this manual

This manual illustrates service replacement parts for the Cascade Bale Clamps. To locate a particular part in a manual turn to the page with the related group heading (i.e. Frame Group, Cylinder Group, etc.). Quantities shown in this manual are for one complete assembly unless otherwise indicated.

Reading the Attachment Nameplate

Cascade's nameplate is riveted to the clamp frame. This plate shows catalog number, serial number, rated capacity, centre of gravity and recommended operating pressure. The serial and unit identification numbers are stamped under the nameplate as well as on the nameplate itself.

Introduction

Introduction

Ce manuel comprend les pièces de rechange de Pince et Balles de CASCADE.

Les quantités indiquées sont celles nécessaires pour un ensemble complet sauf mention contraire.

Lecture de la plaque d'identification

Une plaque CASCADE est attachée ou coulée sur le châssis et Pince et Balles, les informations mentionnées sont: le numéro de catalogue, le numéro de série, la capacité nominale, le centre de gravité et la pression d'utilisation recommandée. Le numéro de série et la référence sont également gravés sous la plaque.

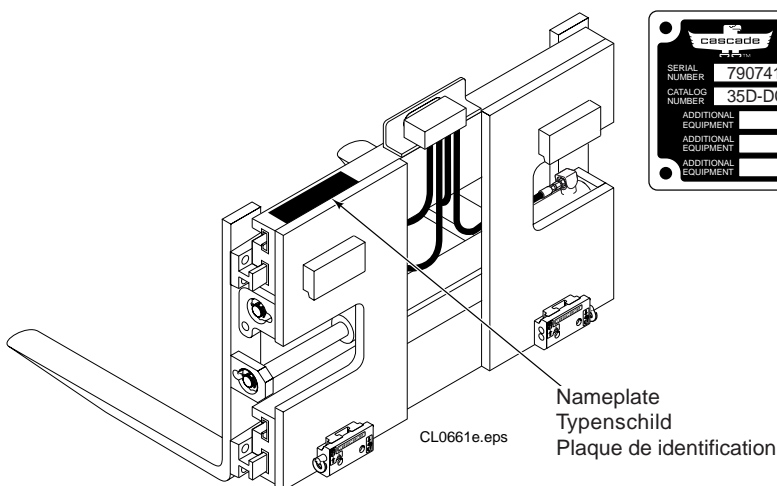

Benutzungshinweis

Benutzungshinweis

In diesem Handbuch sind alle Ersatzteile die zur Wartung und Instandsetzung der Cascade Ballenklammern benötigt werden, abgebildet, bzw. erläutert. Die Bilder und Stücklisten enthalten Teilnummern, Bezeichnungen, benötigte Mengen, Schlüssel- und Fußnoten, die das Auffinden der richtigen Bauteile erleichtern. Die angegebenen Mengen gelten für einen kompletten Zusammenbau, sofern das nicht anderweitig angegeben ist.

Typenschild

Folgende Angaben sind auf dem Typenschild verzeichnet: Katalog Nummer, Serien Nummer, Nenntragfähigkeit, Eigenschwerpunkt, Anbefohlene Arbeitsdruck.

Sollte das Typenschild entfernt oder beschädigt sein, kann die Serien Nummer die noch zusätzlich unter dem Typenschild im Rahmen eingeschlagen ist, zur Erkennung des Gerätes dienen.

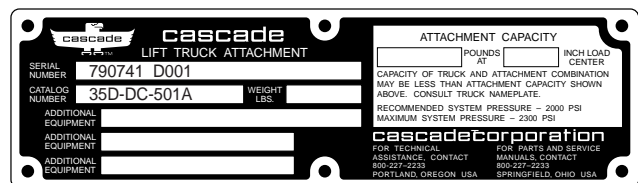

Safety decal Warnungsschild Auto-collant

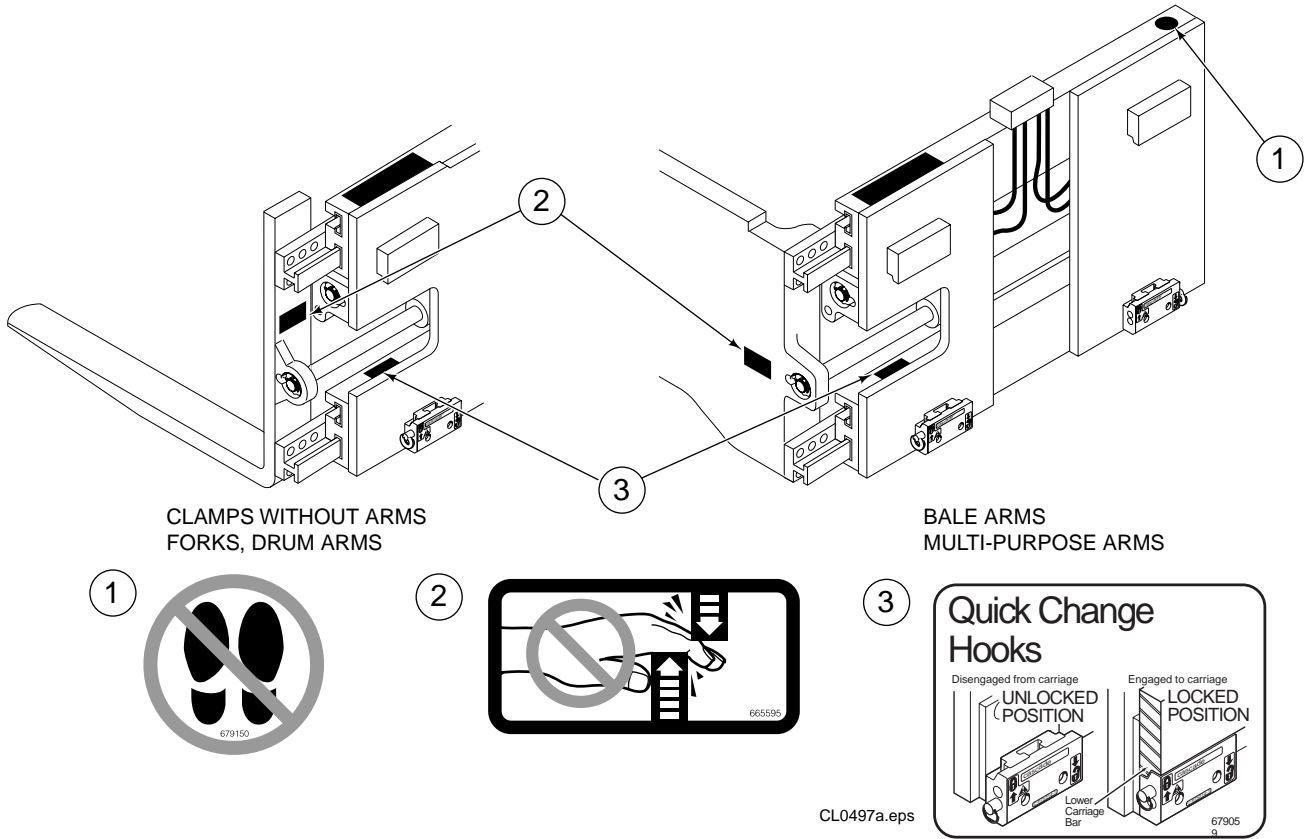

Ref.	Qty.	Part No.	Description	Bezeichnung	Description
1	1	679150	No step decal	Warnungsschild	Auto-collant
2	4	665595	No hand hold decal	Warnungsschild	Auto-collant
3	1	679059	Quick change hook decal	Warnungsschild	Auto-collant

Frame and Mounting Group

Rahmen und Aufhängungsgruppe

Groupe Bâti et Accrochage

L-1000730

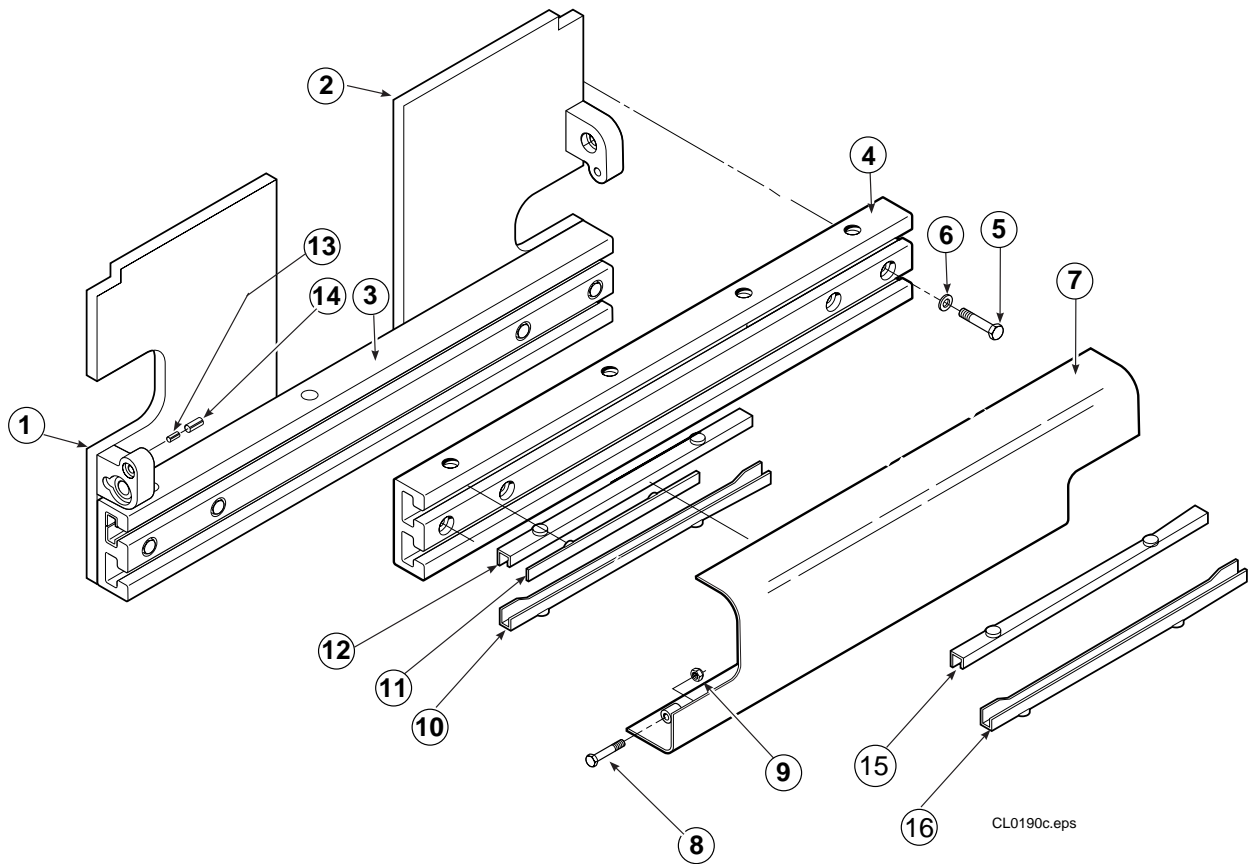

CL0190c.eps

Ref.	Qty.	Part No.	Description	Bezeichnung	Description
		1000730	Frame and Mtg. Group	Rahm und Aufh%ungungsgrp	Grp B.ti et Accrochage
1	1	791372	Mounting plate R.H.	Aufhangungsplatte R	Plaque díaccrochage D
2	1	791373	Mounting plate L.H.	Aufhangungsplatte L	Plaque díaccrochage G
3	1	881648	Guide profile lower	F,hrungstr%oger unten	ProfilÉ guide inf.
4	1	878654	Guide profile upper	F,hrungstr%oger oben	ProfilÉ guide sup.
5	12	771924	Capscrew M16x85	Kopfschraube	Vis ‡ tÍte
6	12	211179	Washer M16	Unterlegscheibe	Rondelle
7	1	773806	Bumper	Schutzschild	Plaque protectrice
8	2	762465	Capscrew M12x70	Kopfschraube	Vis ‡ tÍte
9	2	773842	Selflocking Nut	Mutter	Ecrou
10	4	785341	Bearing	Gleitschiene	GlissiÈre
11	4	667663	Bearing	Gleitschiene	GlissiÈre
12	4	785342	Bearing	Gleitschiene	GlissiÈre
13	2	7961	Roll-pin	Spannh,lse	Goupille roulÉe
14	2	7882	Roll-pin	Spannh,lse	Goupille roulÉe
15	4	785343	Bearing	Gleitschiene	GlissiÈre
16	4	785344	Bearing	Gleitschiene	GlissiÈre

Check Valve Group for side shifting clamps

Sperrventilgruppe für Klammern mit Seitenschub

Ensemble valve de controle pour pinces à déplacement latéral

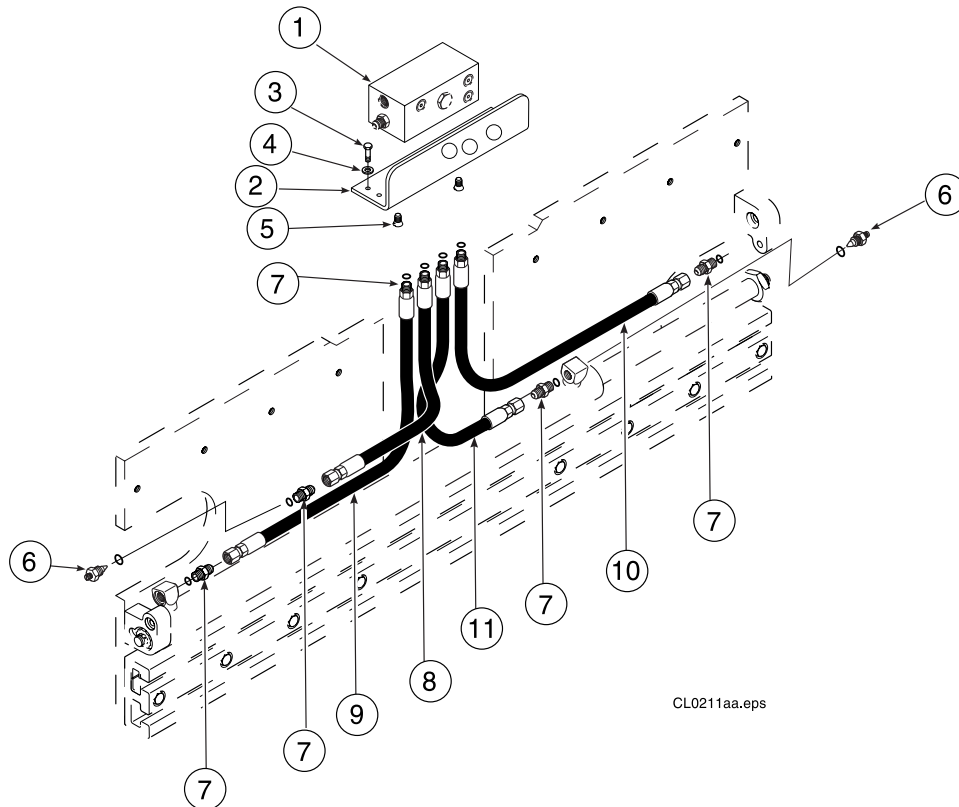

Ref	Qty	Part No.	Description	Bezeichnung	Description
1	1	773740	Check Valve Group	Sperrventilgruppe	Ens. valve de controle
		667475	Valve assembly	Ventil Zusammenbau	Ensemble de clapets
2	1	775055	Valve bracket	Ventil-Aufbauplatte	Support
3	4	770679	Capscrew	Kopfschraube	Vis † tôte
4	4	6258	Lockwasher	Unterlegscheibe	Rondelle
5	2	770671	screw	Kopfschraube	Vis † tôte
6	2	667682	Restrictor	Drossel	Limiteur de d'Ébit
7	8	774501	Adaptor Fitting	Verschraubung	Raccord
8	1	774170	Tube	Rohr	Tuyau
9	1	774171	Tube	Rohr	Tuyau
10	1	774201	Tube	Rohr	Tuyau
11	1	774202	Tube	Rohr	Tuyau

50D Check Valve for side shifting clamps

Sperrventil für Klammern mit Seitenschub

Valve de controle pour pinces à déplacement latéral

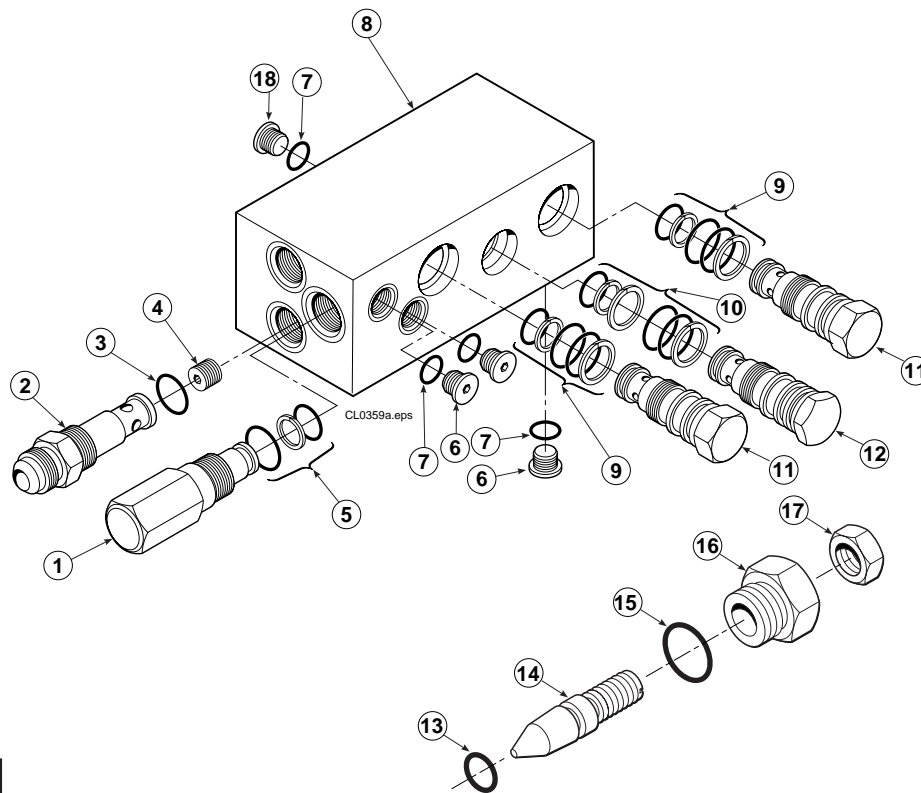

Assy No. 667475

Ref	Qty	Part No.	Description	Bezeichnung	Description
1	1	667078	Relief valve	Druckbegrenzungsventil	Valve de dÉcharge
2	1	667470	Fitting-special	Spezialverschraubung	Raccord spÉcial
3	1	▲ 2841	O-Ring	O-Ring	Joint torique
4	1	667471	Spool	Spule	Tiroir
5	1	▲ 667510	Seal kit-relief valve	Dichtsatz	Kit de service
6	3	609455	O-Ring plug	O-Ring Stopfen	Bouchon ‡ joint torique
7	4	▲ 2839	O-Ring	O-Ring	Joint torique
8	1	667476	Valve body	Ventilgehäuse	Corps de clapets
9	2	▲ 667516	Seal kit-check valve	Dichtsatz	Kit de service
10	1	▲ 661347	Seal kit-check valve	Dichtsatz	Kit de service
11	2	659058	P.O. Check valve SS	RÜckschlagventil Seit.	Valve anti-retour depl.later.†
12	1	678270	V.P.O. Check valve Cl.	RÜckschlagventil Klam.	Valve anti-retour serrage
13	1	2701	O-Ring	O-Ring	Joint torique
14	1	667611	Plunger-threaded	Gewindestift	Plangeur-filetÉ
15	1	2841	O-Ring	O-Ring	Joint torique
16	1	667610	Restrictor body	Drosselgehäuse	Corps du limiteur de debit
17	1	5716	Jam nut	Kontermutter	Ecrou de verrouillage
18	1	604510	O-Ring plug JIC 6	O-Ring Stopfen JIC 6	Bouchon ‡ joint torique JIC6

▲ Included in service kit 667512 containing all O-rings and back-up rings for this valve assembly. Note that O-ring plugs and cartridge valves are supplied complete with O-rings and back-up rings.

▲ Enthalten im Dichtsatz 667512 (alle O-Ringe und Stutzringe verwendet in dieses Ventil). Achten Sie darauf , O-Ringe, Stopfen und Kartuscheventile komplett mit O-Ringe und Stuzringe geliefert werden.

▲ Inclus dans le kit de service 667512 qui content tous les joints pour cet ensemble de clapets. Il est ‡ noter que les bouchons et valves ‡ cartouches sont livrÉes avec tous les joints dÉ† installÉs.

50D Cylinder Group Zylinder Gruppe Groupe VÉRin

LC-770881

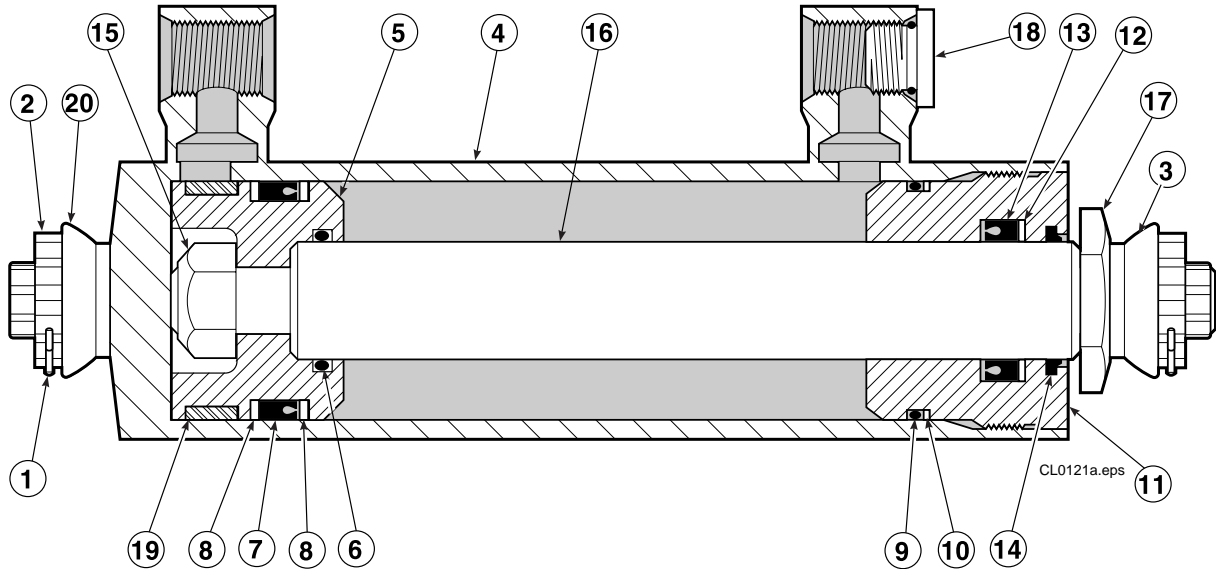

Ref.	Qty.	Part No.	Description	Bezeichnung	Discription
1	2	▷○6511	Cotter pin	Splint	Goupille fendue
2	2	▷○667667	Locking cap	Sicherungskappe	Dispositif de verrouillage
3	1	○ 667668	Nut	Mutter	Ecrou
4	1	414387	Shell	Zylinderrohr	Corps de vÉRin
5	1	558402	Piston	Kolben	Piston
6	1	◆ 2722	O-Ring	O-Ring	Joint torique
7	1	◆ 557476	Seal	Dichtung	Joint
8	2	◆ 638250	Back-up ring	Stutzring	Joint de protection
9	2	◆ 2791	O-Ring	O-Ring	Joint torique
10	1	◆ 615134	Back-up ring	Stutzring	Joint de protection
11	1	667675	Retainer	Zylinderdeckel	Bague de retenue
12	1	◆ 638246	Back-up ring	Stutzring	Joint de protection
13	1	◆ 662451	Seal	Dichtung	Joint
14	1	◆ 564930	Wiper	Abstreifer	Racleur
15	1	667665	Nut	Mutter	Ecrou
16	1	414388	Rod	Kolbenstange	Tige de vÉRin
17	1	667676	Washer	Unterlegscheibe	Rondelle
18	1	602580	O-Ring plug	O-Ring Stopfen	Bouchon † joint torique
19	1	660764	Bearing	Lager Ring	Roulement
20	1	▷ 671424	Nut	Mutter	Ecrou

▲ Included in service kit 667723 / Enthalten im Dichtsatz 667723 / Inclus dans le kit de service 667723

○ Included in service kit 668925 / Enthalten im Dichtsatz 668925 / Inclus dans le kit de service 668925

▷ Included in service kit 671425 / Enthalten im Dichtsatz 671425 / Inclus dans le kit de service 671425

Arm group for bale clamps

Armgruppe für Ballenklammern

Groupe bras pour pinces à balles

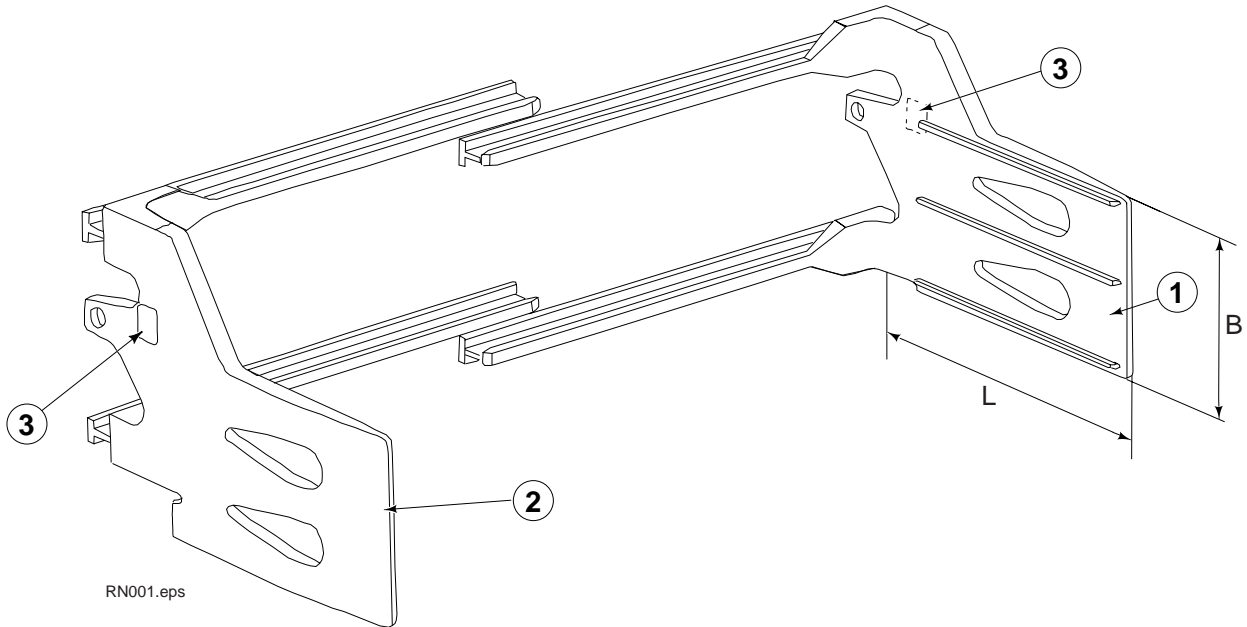

Ref. No. 1
Bale arm LH
Ballenarme L
Bras à balles G

897737

Ref. No. 2
Bale arm RH
Ballenarme R
Bras à balles D

897736

Common components / Einfache Komponenten / Pièces communes

Ref.	Qty.	Part. No.	Description	Bezeichnung	Description
3	2	665595	Warning decal	Warnungsschild	Auto-collant

50D Lower Hook Group Bolt-On, Class 3

Aufhängungsgruppe, Klasse 3

Groupe Accrochage, Classe 3

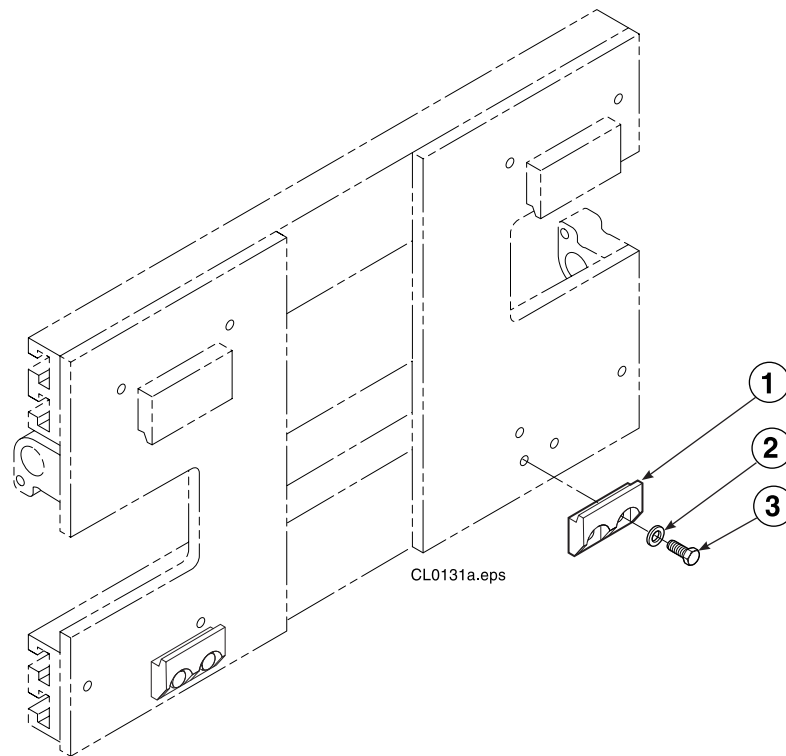

Ref	Qty	Part No.	Description	Bezeichnung	Description
		791694	Lower Hook Group	Aufhängungsgruppe	Groupe Accrochage
1	2	675969	Hook	Haken	Crochet
2	4	667225	Lockwasher	Unterlegscheibe	Rondelle
3	4	763024	Capscrew	Kopfschraube	Vis à tête

Load Backrest
Lastschutzgitter
Dosserets d'appui de charge

LC-777097

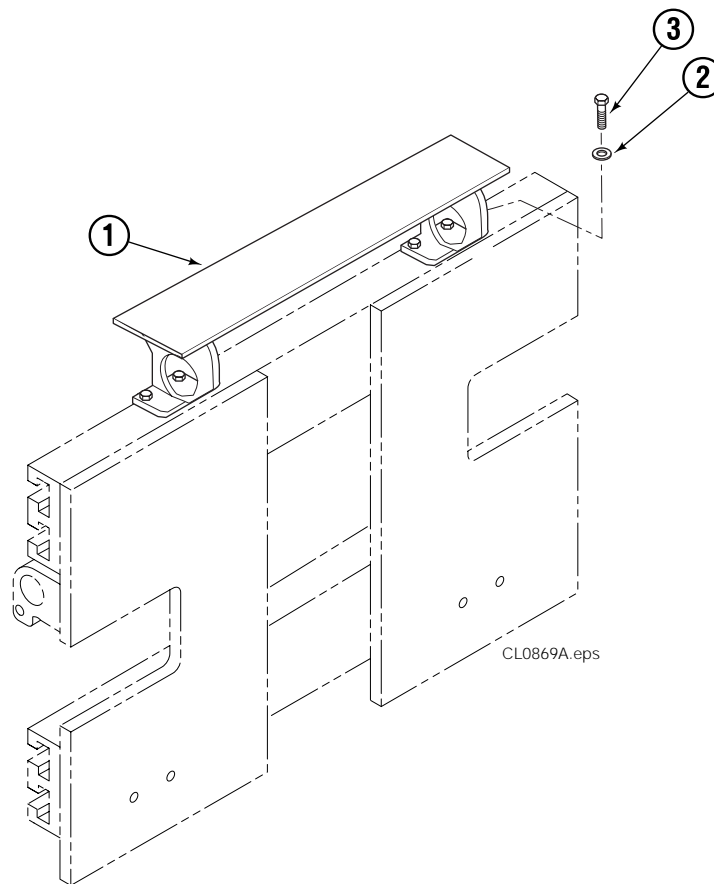

Ref	Qty	Part No.	Description	Bezeichnung	Description
1	1	777095	Load Backrest	Lastschutzgitter	Dosserets d'appui
2	8	6232	Lockwasher	Unterlegscheibe	Rondelle
3	8	763021	Cap screw	Kopfschraube	Vis a tete