

MANUAL DO OPERADOR

Séries E e F

Posicionador de garfos

Número 688261-R3 PT

**cascade[®]
corporation**

A Cascade é uma marca registada da Cascade Corporation

Introdução	i
Regras de segurança	1
Inspeção diária	3
Operação do posicionador de garfos	4
Operação e manutenção seguras	5
Empilhadores industriais e acessórios	5



AVISO: A capacidade admitida da combinação do empilhador/acessório é da responsabilidade do fabricante do empilhador original e poderá ser inferior à capacidade apresentada na placa do fabricante do acessório. Consulte a placa do fabricante do empilhador.

AVISO: Não utilize este acessório, excepto se for um condutor de empilhador autorizado e qualificado.

INTRODUÇÃO

Este manual descreve as instruções de utilização para os Posicionadores de Garfos das Séries E e F da Cascade. Ajudará o operador a evitar erros comuns que provocam frequentemente danos no equipamento ou produto manuseado.

Leia atentamente este manual antes de utilizar o acessório. Compreenda e familiarize-se com todos os procedimentos de utilização e precauções de segurança. Se tiver dúvidas ou não compreender um procedimento, consulte o seu supervisor.

Dê prioridade à segurança! A maior parte dos acidentes são causados por negligência ou avaliação incorrecta do operador. Deverá identificar as situações de perigo e corrigi-las.

Série E

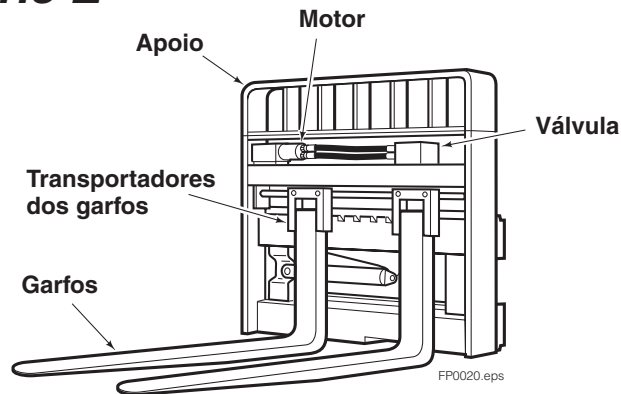

Série F

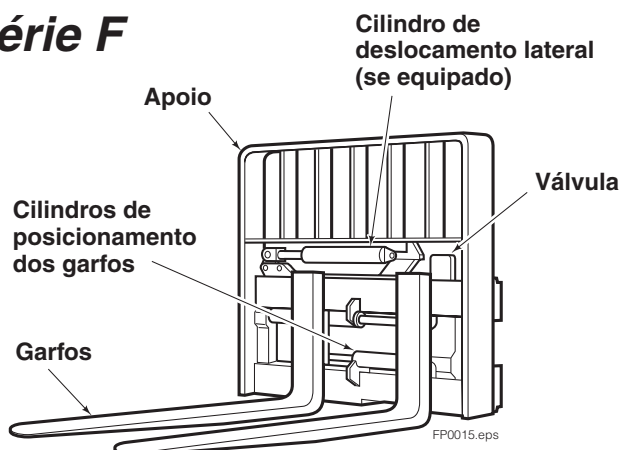

R EGRAS DE SEGURANÇAS

Empilhadores industriais

Nenhum passageiro



Não aceder através do mastro



Não permanecer sob a carga



GA0047.eps

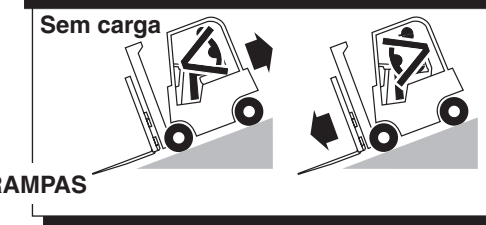
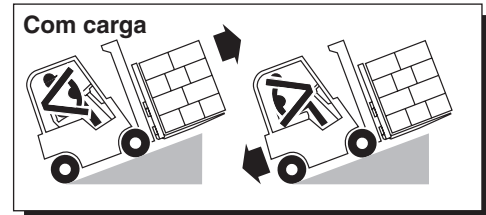
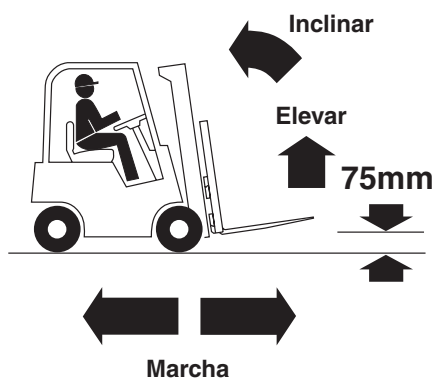

RAMPAS



Não estacionar na rampa



Não virar na rampa



Observar o espaço livre

GA0048.eps

TRÁFEGO



Ter em atenção



Superfícies molhadas



Trabalhadores



Lombas



Sinais de stop



Depressão



Reduzir velocidade para tráfego de dois sentidos

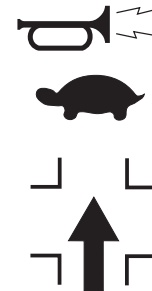

Buzinar, reduzir velocidade nos cruzamentos

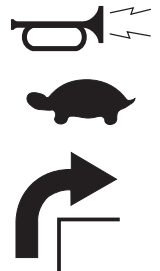

Buzinar, reduzir velocidade nas curvas

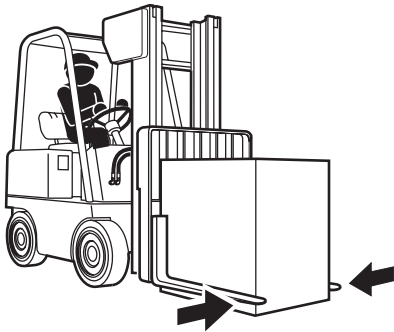

ATENÇÃO: Não fixe a carga com os garfos.

Limite o deslocamento lateral com a carga elevada.

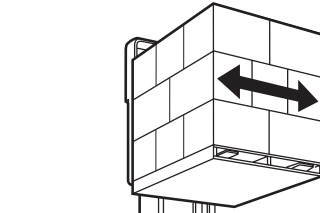

Limite o movimento do empilhador com a carga elevada.

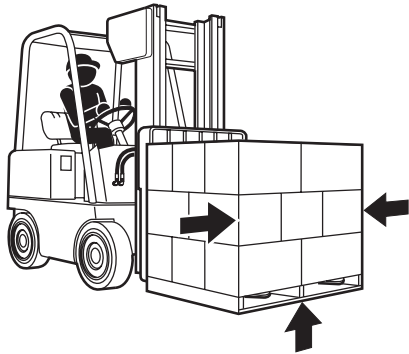

Centre a carga antes da deslocação.

O topo da carga não deve exceder a altura do suporte.



FP0017.eps

O peso da carga não deverá exceder a capacidade do acessório. Consulte a placa do fabricante do acessório.

INSPEÇÃO DIÁRIA

Verifique os itens diariamente. Comunique os problemas ao seu supervisor. Consulte o manual de assistência para obter mais informações sobre os procedimentos de reparação e manutenção.

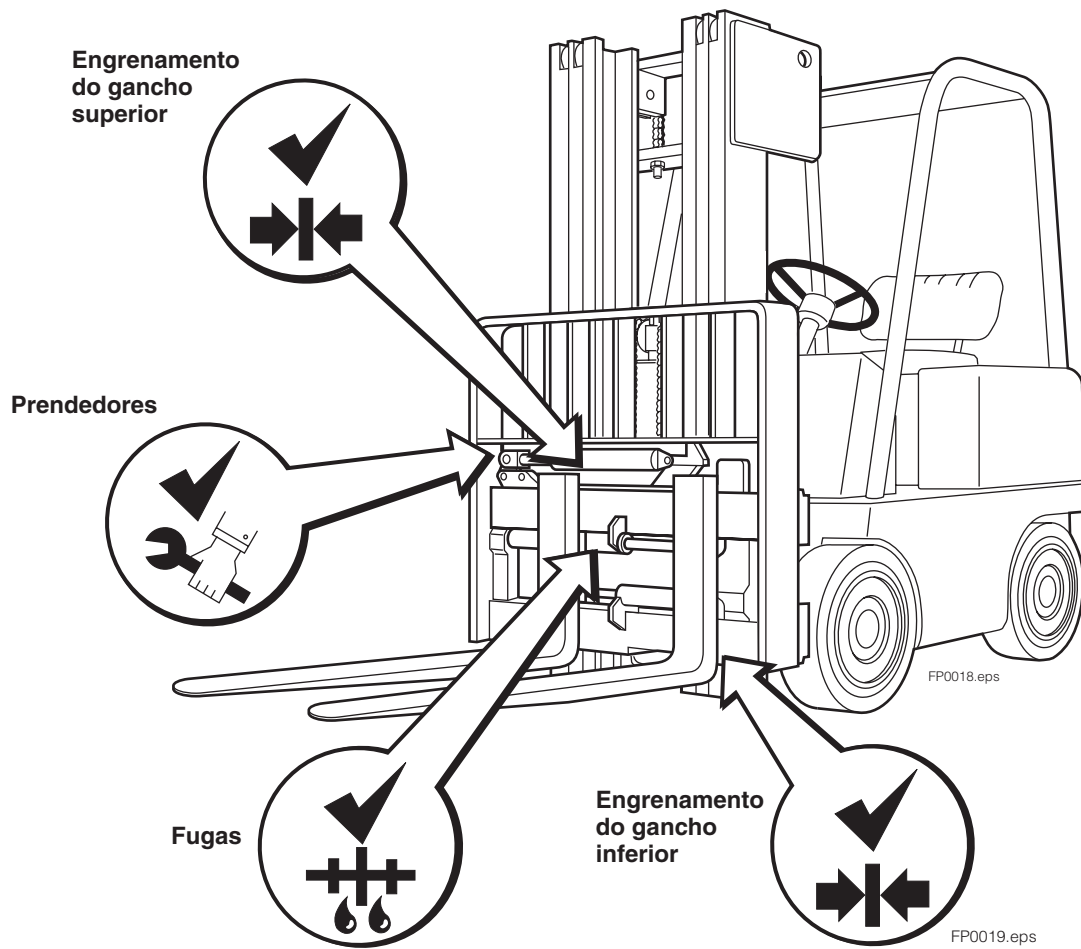

UTILIZAÇÃO DO POSICIONADOR DE GARFOS

Funções da válvula auxiliar

POSICIONADOR DE GARFOS COM VÁLVULA STANDARD

- A Deslocamento lateral para a esquerda
- B Deslocamento lateral para a direita
- C Sem garfos
- D Com garfos

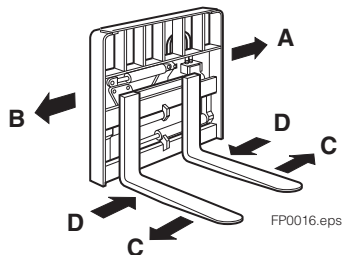

POSICIONADOR DE GARFOS COM VÁLVULA DE SEQUÊNCIA

- A Deslocamento lateral para a esquerda – Sem garfos
- B Deslocamento lateral para a direita – Com garfos

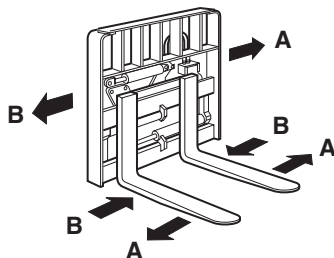

POSICIONADOR DE GARFOS COM ELECTROVÁLVULA

- A Deslocamento lateral para a esquerda
- A Sem garfos (premir botão rotativo)
- B Deslocamento lateral para a direita
- B Com garfos (premir botão rotativo)

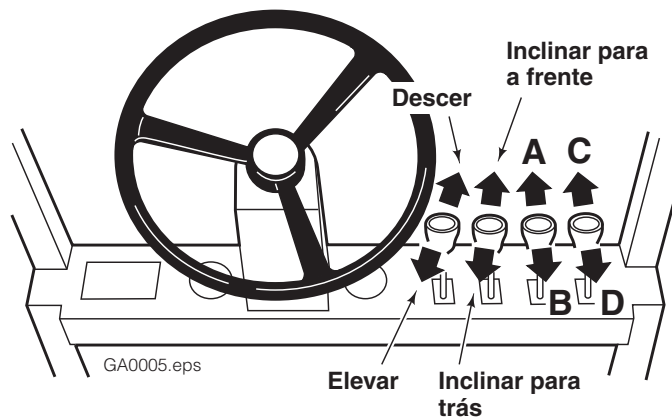
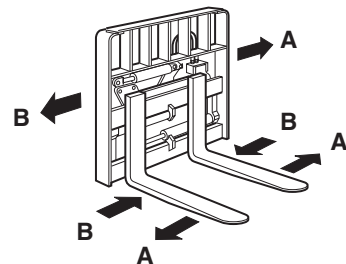

OPERAÇÃO E MANUTENÇÃO SEGURAS

Empilhadores industriais e acessórios



AVISO: Quando operar e proceder à manutenção de empilhadores industriais equipados com acessórios, deverá ter em especial atenção as seguintes informações. Deverá estar familiarizado com todas estas secções.

Requisitos gerais

Não é autorizada a realização de modificações e adições que afectem a capacidade e a operação segura por parte do cliente ou utilizador, sem a aprovação prévia por escrito dos fabricantes. As chapas de instruções de manutenção, operação e capacidade, etiquetas ou autocolantes deverão ser alterados em conformidade.

Se o empilhador estiver equipado com acessórios frontais para além dos acessórios instalados de fábrica, o utilizador deverá solicitar que o empilhador seja marcado para identificar os acessórios e apresentar o peso adequado e a combinação de acessórios na elevação máxima com a carga centrada lateralmente.

O utilizador deverá verificar se todas as placas de identificação e marcações se encontram correctamente afixadas e em boas condições de legibilidade.

Protecções de segurança

Se o tipo de carga apresentar um perigo, o utilizador deverá equipar os empilhadores de garfos com um apoio de carga vertical de acordo com o seguinte.

Todos os empilhadores industriais com motor adquiridos e utilizados por uma entidade patronal após 15 Fevereiro de 1972 deverão cumprir os requisitos de construção e design para empilhadores industriais com motor estabelecidos na "American National Standard for Powered Industrial Trucks, Part II, ANSI B56.1", excepto para veículos destinados principalmente a movimento de terras/terraplanagem ou reboque fora de estrada.

Formação do operador

Apenas os operadores qualificados e autorizados terão permissão para operar um empilhador industrial com motor. Deverão ser estabelecidos métodos para formação dos operadores na utilização segura de empilhadores industriais com motor.

Operações do empilhador

Os empilhadores não deverão ser conduzidos até pessoas que se encontrem à sua frente de uma bancada ou de outro objecto fixo.

Não é autorizada a presença ou passagem de pessoas sob a parte elevada de qualquer empilhador, carregado ou vazio.

Não é autorizado o transporte de pessoa não autorizado em empilhadores industriais com motor. Deverá ser disponibilizado um local seguro em que seja autorizada a condução de empilhadores.

A entidade patronal deverá proibir a colocação dos braços e pernas entre as componentes verticais do mastro ou fora das linhas de trabalho do empilhador.

Sempre que um empilhador industrial com motor permanecer sem vigilância, a carga deverá ficar completamente descida, os controlos deverão ser neutralizados, o motor deverá ser desligado e os travões accionados. As rodas deverão ser bloqueadas se o empilhador for estacionado numa superfície inclinada.

Considera-se que um empilhador industrial com motor permanece sem vigilância quando o operador se encontra a 25 pés ou mais do veículo que permanece no seu raio de visão, ou quando o operador abandona o veículo e não se encontra no seu raio de visão.

Quando o operador de um empilhador industrial abandonar o mesmo e se encontrar a 25 pés do empilhador no seu raio de visão, a carga deverá ficar completamente descida, os controlos neutralizados e os travões accionados para impedir o movimento do veículo.

Deverá ser mantida uma distância segura da extremidade das rampas ou plataformas sempre que se encontrar numa doca elevada, plataforma ou num carro de transporte. Os empilhadores não deverão ser utilizados para abrir ou fechar as portas de veículos de transporte.

Sempre que for necessário, deverá ser utilizada um apoio de carga para minimizar a possibilidade de queda da carga ou de parte da mesma para trás.

Marcha

O condutor deverá reduzir a velocidade e buzinar em cruzamentos e noutros locais em que a visão esteja obstruída. Se a carga transportada impedir uma boa visibilidade, o condutor deverá conduzir com o reboque de carga.

Na subida ou descida de declives com mais de 10% de inclinação, os empilhadores carregados deverão ser conduzidos com a rampa de carga.

Em todos os declives, a carga e os dispositivos de carga devem ser inclinados para trás, se aplicável, e elevados até onde for necessário para desobstruir a superfície da estrada.

Carregamento

Só devem ser manuseadas cargas estáveis e dispostas de forma segura. Devem ser tomadas todas as precauções durante o manuseamento de carga descentradas que não possam ser centradas.

Deverão ser manuseadas apenas cargas que correspondam à capacidade nominal do empilhador.

As cargas longas ou altas (incluindo as dispostas em multicamadas) que possam afectar a capacidade deverão ser ajustadas.

Os empilhadores equipados com acessórios deverão ser operados como empilhadores carregados parcialmente quando não tiverem carga.

Um dispositivo de carga deverá ser colocado sob a carga, o mais afastado possível; O mastro deverá ser cuidadosamente inclinado para estabilizar a carga.

Deve ser tomado cuidado extremo durante a inclinação da carga para a frente ou para trás, em especial, quando forem empilhadas camadas elevadas. É proibida a inclinação para a frente com os dispositivos de carga elevados, excepto para recolher uma carga. Uma carga elevada só deve ser inclinada para a frente quando estiver na posição de deposição sobre uma prateleira ou pilha. Ao empilhar ou empilhar em camadas, deverá ser utilizada apenas a inclinação para trás suficiente para estabilizar a carga.

Utilização do empilhador

Se, em qualquer altura, um empilhador industrial com motor necessitar de reparação, apresentar anomalias de funcionamento ou não estiver em boas condições de segurança, este deverá ser retirado de serviço enquanto não se encontrar em perfeitas condições operacionais.

Manutenção de empilhadores industriais

Qualquer empilhador industrial com motor que não ofereça condições de utilização seguras deverá ser retirado de serviço. As reparações deverão ser efectuadas por pessoal autorizado.

Por questões de segurança, todas as peças do empilhador industrial que requeiram substituição deverão ser substituídas exclusivamente por peças equivalentes às utilizadas no design original.

Os empilhadores industriais não deverão ser alterados para que as posições relativas das várias peças sejam diferentes das posições quando recebidos originalmente do fabricante, nem deverão ser alterados através da integração de outras peças não fornecidas pelo fabricante, nem através da eliminação de qualquer peça. Não deverá ser empregue contrapeso adicional nos empilhadores com garfos, excepto se quando aprovado pelo fabricante dos empilhadores.

Os empilhadores industriais deverão ser inspeccionados antes de serem colocados ao serviço e não deverão ser utilizados se a inspecção detectar qualquer condição que afecte adversamente a segurança do veículo. Estas inspecções deverão ser realizadas, no mínimo, diariamente. Quando os empilhadores industriais forem utilizados continuamente, estes deverão ser inspeccionados após cada turno. As anomalias detectadas deverão ser imediatamente comunicadas e corrigidas.

Tem alguma pergunta que necessite de ser respondida neste momento?

Contacte o Departamento de Assistência Cascade mais próximo.
Visite-nos online em www.cascorp.com

AMERICAS

**Cascade Corporation
U.S. Headquarters**

2201 NE 201st
Fairview, OR 97024-9718
Tel: 800-CASCADE (227-2233)
Fax: 888-329-8207

Cascade Canada Inc.

5570 Timberlea Blvd.
Mississauga, Ontario
Canada L4W-4M6
Tel: 905-629-7777
Fax: 905-629-7785

Cascade do Brasil

Rua João Guerra, 134
Macuco, Santos - SP
Brasil 11015-130
Tel: 55-13-2105-8800
Fax: 55-13-2105-8899

EUROPE-AFRICA

**Cascade Italia S.R.L.
European Headquarters**

Via Dell'Artigianato 1
37050 Vago di Lavagno (VR)
Italy
Tel: 39-045-8989111
Fax: 39-045-8989160

Cascade (Africa) Pty. Ltd.

PO Box 625, Isando 1600
60A Steel Road
Sparton, Kempton Park
South Africa
Tel: 27-11-975-9240
Fax: 27-11-394-1147

ASIA-PACIFIC

Cascade Japan Ltd.

2-23, 2-Chome,
Kukuchi Nishimachi
Amagasaki, Hyogo
Japan, 661-0978
Tel: 81-6-6420-9771
Fax: 81-6-6420-9777

Cascade Korea

121B 9L Namdong Ind.
Complex, 691-8 Gojan-Dong
Namdong-Ku
Inchon, Korea
Tel: +82-32-821-2051
Fax: +82-32-821-2055

Cascade-Xiamen

No. 668 Yangguang Rd.
Xinyang Industrial Zone
Haicang, Xiamen City
Fujian Province
P.R. China 361026
Tel: 86-592-651-2500
Fax: 86-592-651-2571

**Cascade India Material
Handling Private Limited**

No 34, Global Trade Centre
1/1 Rambaugh Colony
Lal Bahadur Shastri Road,
Navi Peth, Pune 411 030
(Maharashtra) India
Phone: +91 020 2432 5490
Fax: +91 020 2433 0881

Cascade Australia Pty. Ltd.

1445 Ipswich Road
Rocklea, QLD 4107
Australia
Tel: 1-800-227-223
Fax: +61 7 3373-7333

Cascade New Zealand

15 Ra Ora Drive
East Tamaki, Auckland
New Zealand
Tel: +64-9-273-9136
Fax: +64-9-273-9137

**Sunstream Industries
Pte. Ltd.**

18 Tuas South Street 5
Singapore 637796
Tel: +65-6795-7555
Fax: +65-6863-1368

