Parts Manual
Ersatzteilliste
Manuel de pièces détachées



15D Multi-Purpose Clamp

15D Mehrzweck-Klammer

15D Pince à Emplois Multiples

Foreword

This manual illustrates service replacement parts for the Pallet Fork Clamp. The illustrations and lists contain part numbers, descriptions and quantities. Quantities shown are for one complete assembly unless otherwise indicated.

Nameplate

The nameplate shows the following:

- catalog number
- serial number
- rated capacity
- centre of gravity
- recommended operating pressure.

The serial and unit identification numbers are stamped under the nameplate as well as on the nameplate itself.

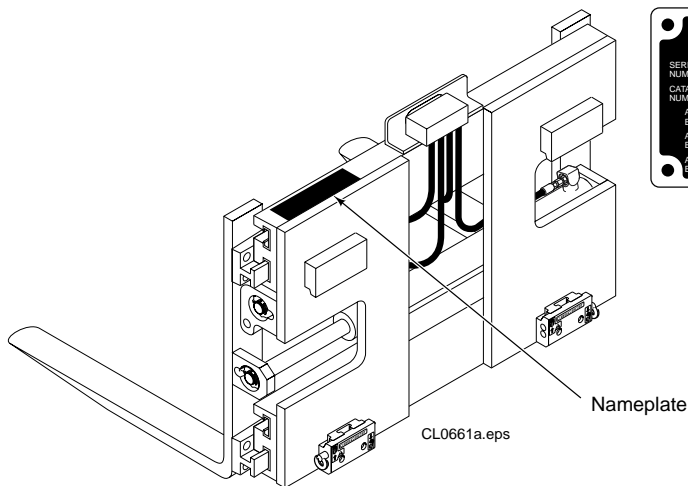

Introduction

Ce manuel comprend les pièces de rechange de Pince à Fourches de CASCADE.

Les quantités indiquées sont celles nécessaires pour un ensemble complet sauf mention contraire.

La plaque d'identification

Une plaque CASCADE est attaché ou coullée sur le chassis à l'arrière gauche, les informations mentionnées sont:

- le numéro de catalogue
- le numéro de série
- le capacité nominale
- le centre de gravité
- la pression d'utilisation recommandé.

Le numéro de série et la référence sont également gravés sous la plaque.

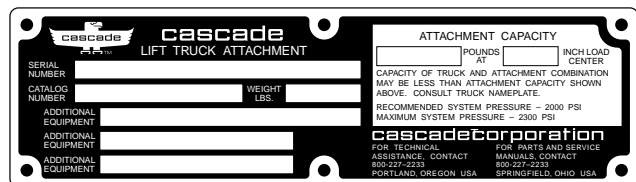

Benutzungshinweis

In diesem Handbuch sind alle Ersatzteile die zur Wartung und Instandsetzung der Palettengabelklammer benötigt werden, abgebildet bzw. erläutert. Die Bilder und Stückliste enthalten Teilnummern, Bezeichnungen, benötigte Mengen, Schlüssel- und Fußnoten, die das Auffinden der richtigen Bauteile erleichtern.

Die angegebenen Mengen gelten für einen kompletten Zusammenbau, sofern das nicht anderweitig angegeben ist.

Typenschild

Folgende Angaben sind auf dem Typenschild verzeichnet:

- Anbaugerätenummer
- Anbaugeräte Bezeichnung
- Serien Nummer
- Tragfähigkeit.

Safety decal

Warnungsschild

Auto-collant

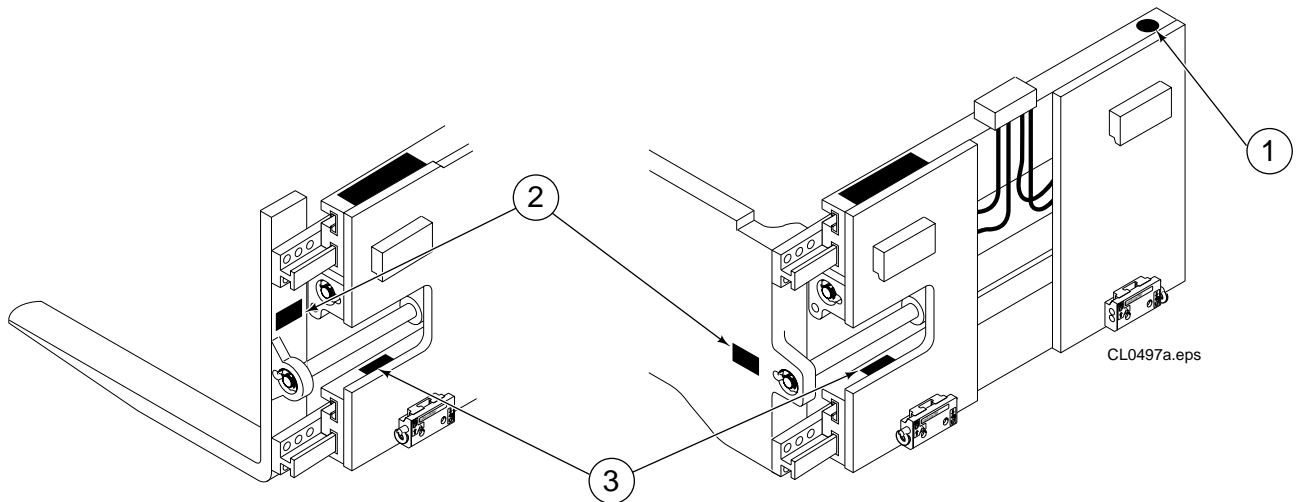

CLAMPS WITHOUT ARMS
FORKS, DRUM ARMS

BALE ARMS
MULTI-PURPOSE ARMS

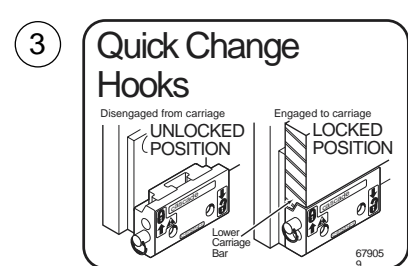
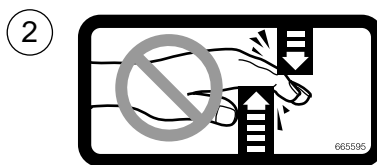
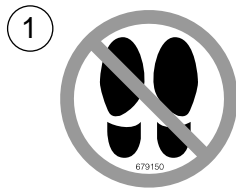

Ref.	Qty.	Part No.	Description	Bezeichnung	Description
1	1	679150	No step decal	Warnungsschild	Auto-collant
2	4	665595	No hand hold decal	Warnungsschild	Auto-collant
3	1	679059	Quick change hook decal	Warnungsschild	Auto-collant

Frame and Mounting Group

Rahmen und Aufhängungsgruppe

Groupe Bâti et Accrochage

LC-899748

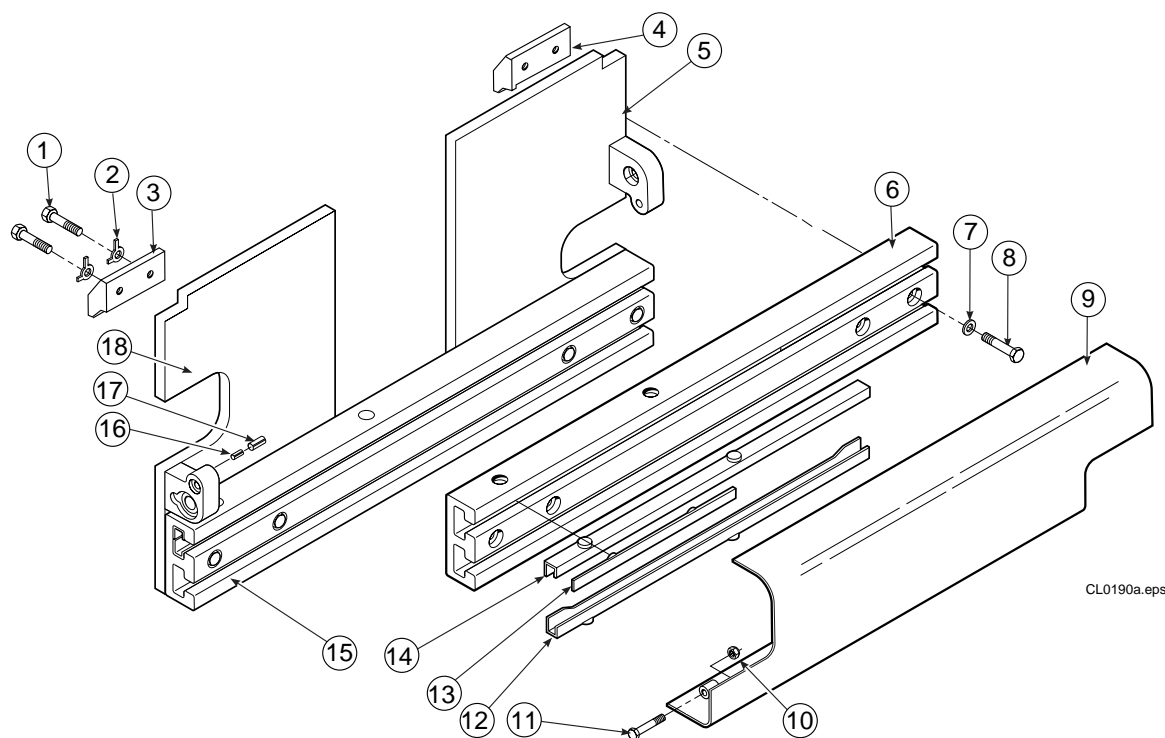

CL0190a.eps

Ref.	Qty	Part No.	Description	Bezeichnung	Description
1	4	763101	Capscrew, M16x25	Kopfschraube, M16x25	Vis à tête, M16x25
2	4	767579	Locking tab	Verouillage	Sicherungsblech
3	1	770664	Hook	Haken	Crochet
4	1	770665	Hook	Haken	Crochet
5	1	899746	Mounting plate LH	Aufhängungsplatte L	Plaque d'accrochage G
6	1	888471	Guide profile upper	Führungsträger oben.	Profilé guide sup.
7	12	769212	Washer	Unterlegscheibe	Rondelle
8	12	771923	Capscrew, M10x60	Kopfschraube, M10x60	Vis à tête, M1x60
9	1	773828	Bumper	Schutzschild	Plaque protectrice
10	2	774776	Nut	Mutter	Écrou
11	2	768530	Capscrew, M8x65	Kopfschraube, M8x65	Vis à tête, M8x65
12	4	▲ 770650	Bearing	Gleitschiene	Glissière
13	4	▲ 770651	Bearing	Gleitschiene	Glissière
14	4	▲ 770649	Bearing	Gleitschiene	Glissière
15	1	780298	Guide profile lower	Führungsträger unter.	Profilé guide inf.
16	4	7861	Roll pin	Spannhülse	Goupille roulée
17	4	7962	Roll pin	Spannhülse	Goupille roulée
18	1	899744	Mounting plate RH	Aufhängungsplatte R	Plaque d'accrochage D

▲ Order Bearing Kit 229188 / Bestellen Sie Gleitschienesatz 229188 / Commander Kit de Glissière 229188

Check Valve Group, side shifting
Sperrventilgruppe, Seitenschub
Ensemble valve de controle, déplacement latéral

L 770673

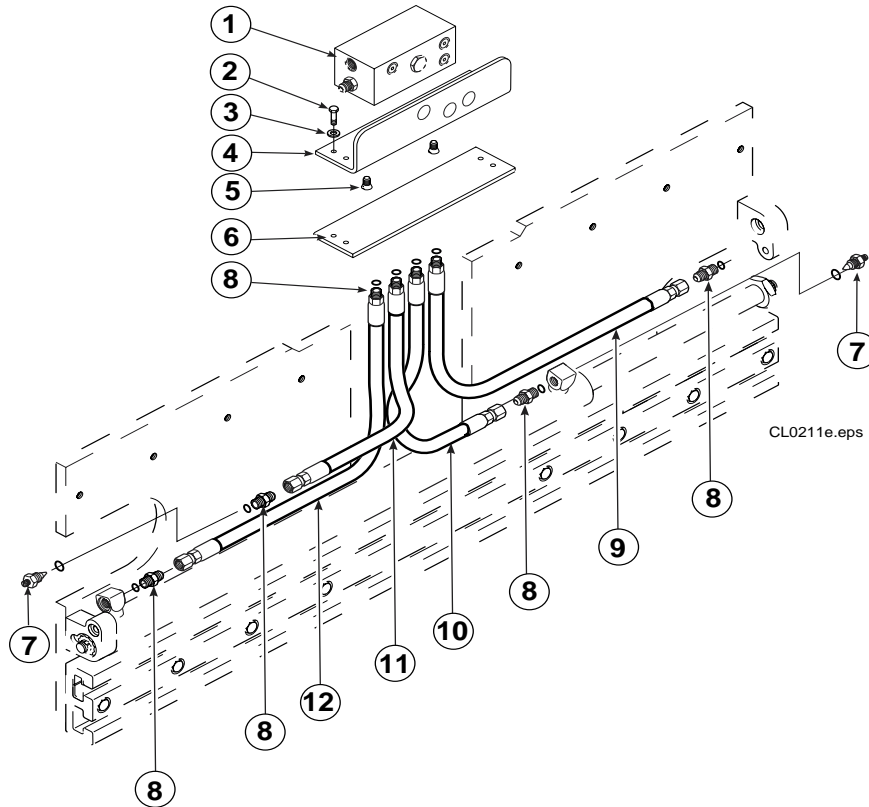

Ref.	Qty	Part No.	Description	Bezeichnung	Description
1	1	667475	Valve assembly	Ventil Zusammenbau	Ensemble de clapets
2	4	770680	Capscrew	Kopfschraube	Vis à tête
3	4	6258	Lockwasher	Unterlegscheibe	Rondelle
4	1	667682	Valve bracket	Ventil-Aufbauplatte	Support
5	2	770671	Screw	Schraube	Vis
6	1	770666	Spacer	Distanzstück	Entretoise
7	2	667609	Restrictor	Drossel	Limiteur de débit
8	8	774501	Adapter fitting	Verschraubung	Raccord
9	1	774179	Tube	Rohr	Tuyau
10	1	774180	Tube	Rohr	Tuyau
11	1	774009	Tube	Rohr	Tuyau
12	1	774008	Tube	Rohr	Tuyau

Check Valve, side shifting

Sperrventil, mit Seitenschub

Valve de controle, déplacement latéral

LC-667475

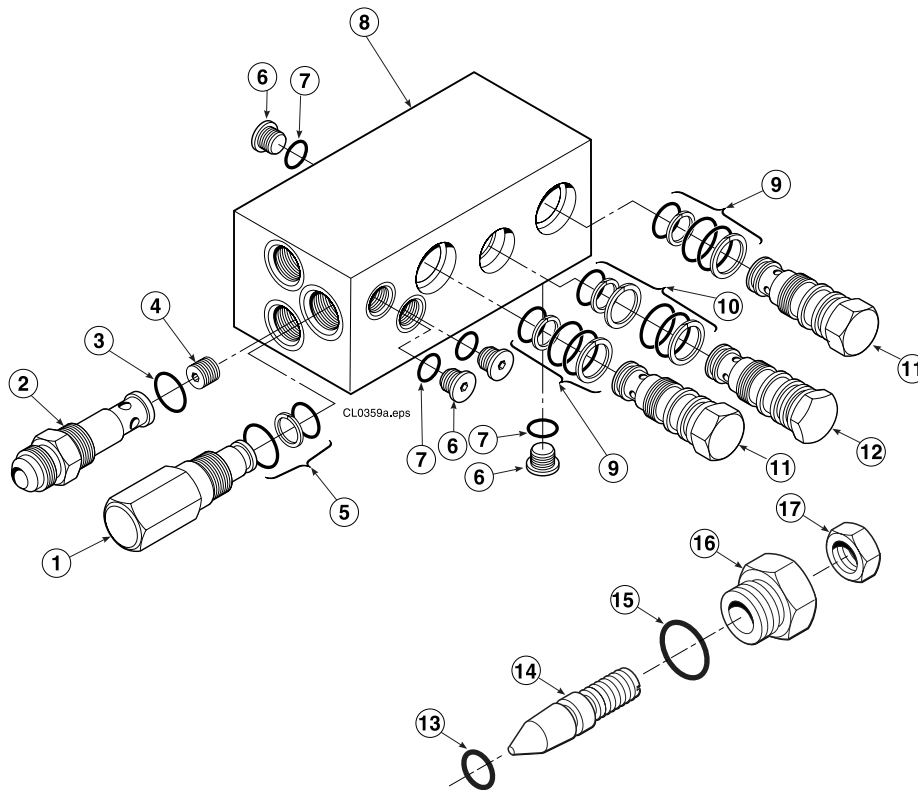

Assy no. 667475

Ref.	Qty	Part No.	Description	Bezeichnung	Description
1	1	667078	Relief valve	Druckbegrenzungsventil	Valve de décharge
2	1	667470	Fitting-special	Spezialverschraubung	Raccord spécial
3	1	▲ 2841	O-Ring	O-Ring	Joint torique
4	1	667471	Spool	Spule	Tiroir
5	1	▲ 667510	Seal kit-relief valve	Dichtsatz	Kit de service
6	3	609455	O-Ring plug	O-Ring Stopfen	Bouchon à joint torique
7	4	▲ 2839	O-Ring	O-Ring	Joint torique
8	1	667476	Valve body	Ventilgehäuse	Corps de clapets
9	2	▲ 667516	Seal kit-check valve	Dichtsatz	Kit de service
10	1	▲ 661347	Seal kit-check valve	Dichtsatz	Kit de service
11	2	659058	P.O. Check valve SS	Rückschlagventil Seit.	Valve anti-retour depl.lateral
12	1	678270	V.P.O. Check valve CI.	Rückschlagventil Klam.	Valve anti-retour serrage
13	1	2701	O-Ring	O-Ring	Joint torique
14	1	667611	Plunger-threaded	Gewindestift	Plongeur-fileté
15	1	2841	O-Ring	O-Ring	Joint torique
16	1	667610	Restrictor body	Drosselgehäuse	Corps du limiteur de debit
17	1	5716	Jam nut	Kontermutter	Ecrou de verrouillage
18	1	604510	O-Ring plug JIC 6	O-Ring Stopfen JIC 6	Bouchon à joint torique JIC6

- ▲ Included in service kit 667512 containing all O-rings and back-up rings for this valve assembly. Note that O-ring plugs and cartridge valves are supplied complete with O-rings and back-up rings.
- ▲ Enthalten im Dichtsatz 667512 (alle O-Ringe und Stutzringe verwendet in dieses Ventil). Achten Sie darauf , O-Ringe, Stopfen und Kartuscheventile komplett mit O-Ringe und Stutzringe geliefert werden.
- ▲ Inclus dans le kit de service 667512 qui content tous les joints pour cet ensemble de clapets. Il est à noter que les bouchons et valves à cartouches sont livrées avec tous les joints déjà installés.

Cylinder Group Zylinder Gruppe Groupe Vérin

770663

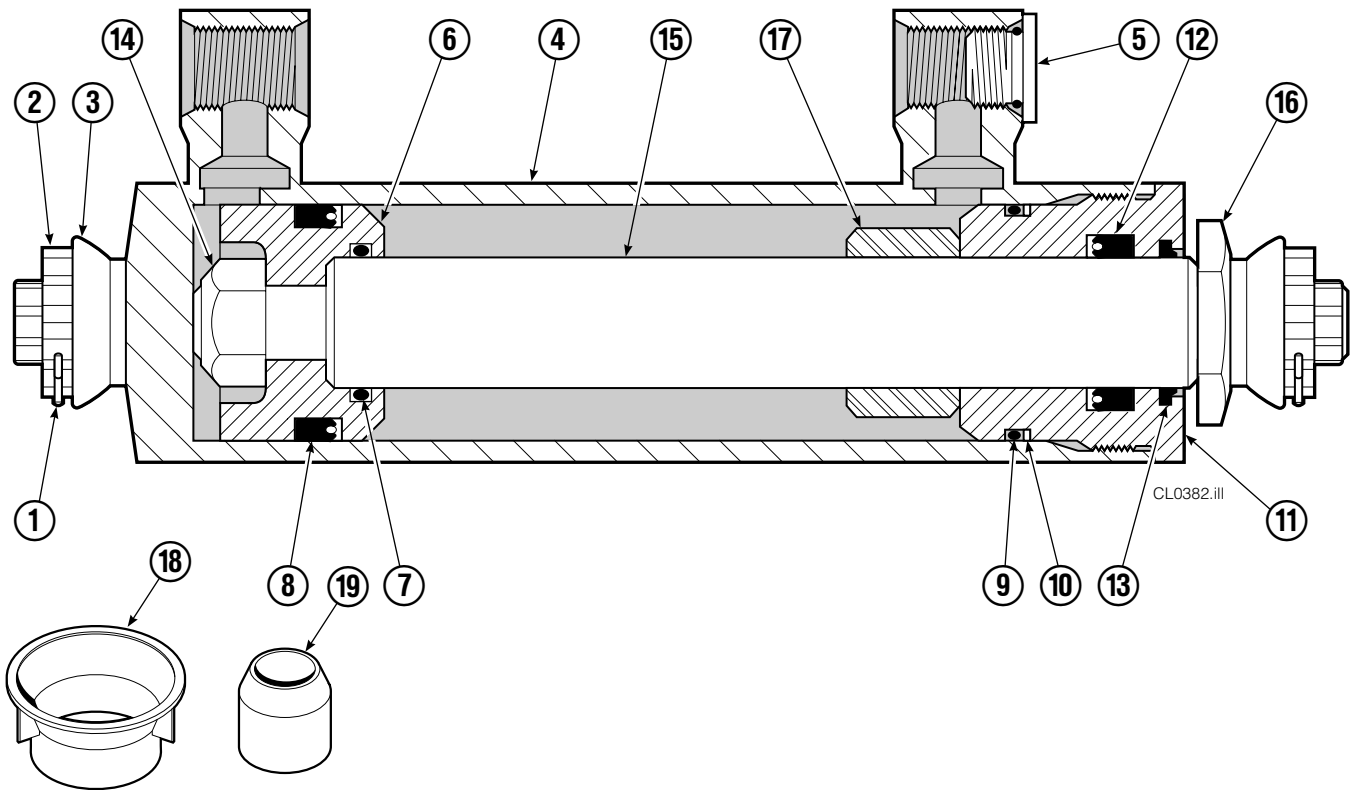

Ref.	Qty	Part No.	Description	Bezeichnung	Description
1	2	■ 6510	Cotter pin	Splint	Goupille fendue
2	2	■ 667624	Locking cap	Sicherungskappe	Dispositif de verrouillage
3	2	■ 667625	Nut	Mutter	Ecrou
4	1	413805	Shell	Zylinderrohr	Corps de vérin
5	2	602580	O-Ring plug	O-Ring Stopfen	Bouchon à joint torique
6	1	559702	Piston	Kolben	Piston
7	1	♦ 2716	O-Ring	O-Ring	Joint torique
8	1	♦ 662450	Seal	Dichtung	Joint
9	1	♦ 2722	O-Ring	O-Ring	Joint torique
10	1	♦ 615126	Back-up ring	Stutzring	Joint de protection
11	1	413799	Retainer	Zylinderdeckel	Bague de retenue
12	1	♦ 662448	Seal	Dichtung	Joint
13	1	♦ 636853	Wiper	Abstreifer	Racleur
14	1	667623	Nut	Mutter	Ecrou
15	1	413814	Rod	Kolbenstange	Tige de vérin
16	1	667626	Washer	Unterlegscheibe	Rondelle
17	-	--	Spacer	Distanzstueck	Entretoise
18	1	671047	Seal loader Piston	Montagehilfe	Outil de montage
19	1	671051	Seal loader Retainer	Montagehilfe	Outil de montage

♦ Included in service kit 413800 / Enthalten im Dichtsatz 413800 / Inclus dans le kit de service 413800

■ Nut service kit 668926 / Wartungssatz der Zylindermutter 668926 / Kit de service des écrous du vérin 668926

ST-0284

Arm group for multi-purpose clamps (on-centre)

Mehrzweckarmgruppe

Groupe Bras à emplois multiples

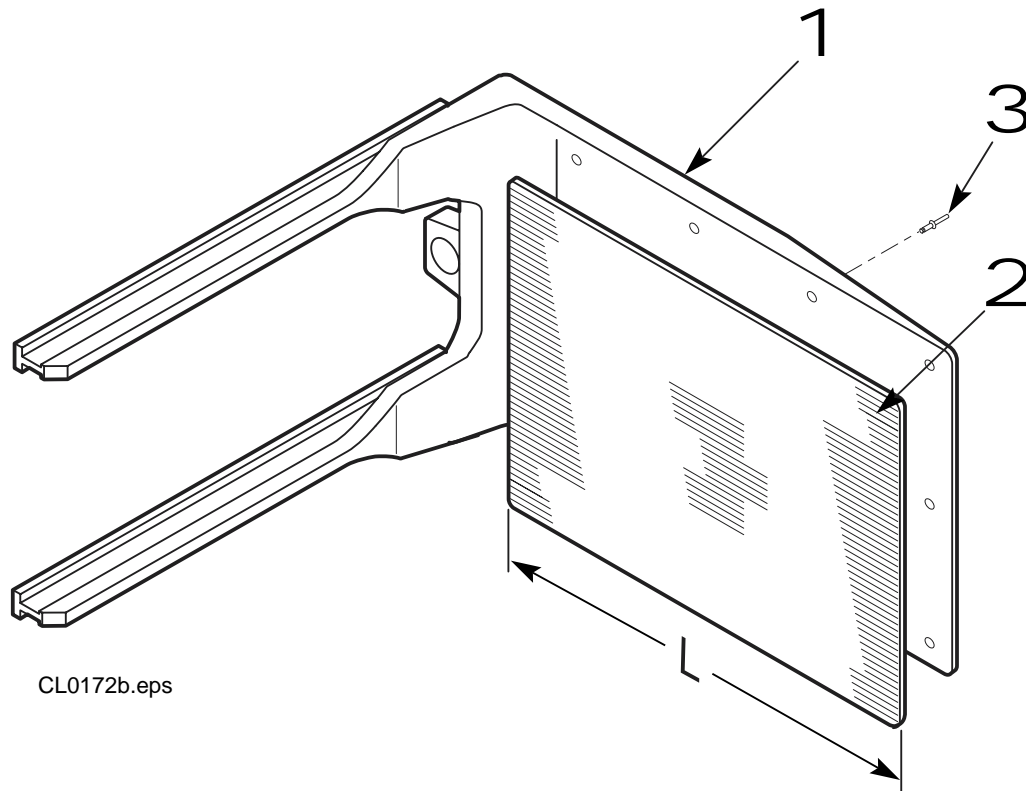

CL0172b.eps

Ref	Qty	Part No.	Description	Bezeichnung	Description
1	1	773878	Multi-Purpose arm LH	Mehrzweckarm L	Bras à Emplois Multiples G
1	1	773878	Multi-Purpose arm RH	Mehrzweckarm R	Bras à Emplois Multiples D
2	1	770675	Contact arm	Kontaktoberfläche	Surface de contact
3	12	770776	Rivet	Niet	Rivet

Note : This arm can be used as both right and left hand.

Achtung : Linke und rechte Arme sind mit einander auswechselbar.

A noter : Les bras droits et gauches peuvent être échangées l'une pour l'autre.

Lower Hook Group Bolt-On, Class 2

Aufhängungsgruppe, Klasse 2

Groupe Accrochage, Classe 2

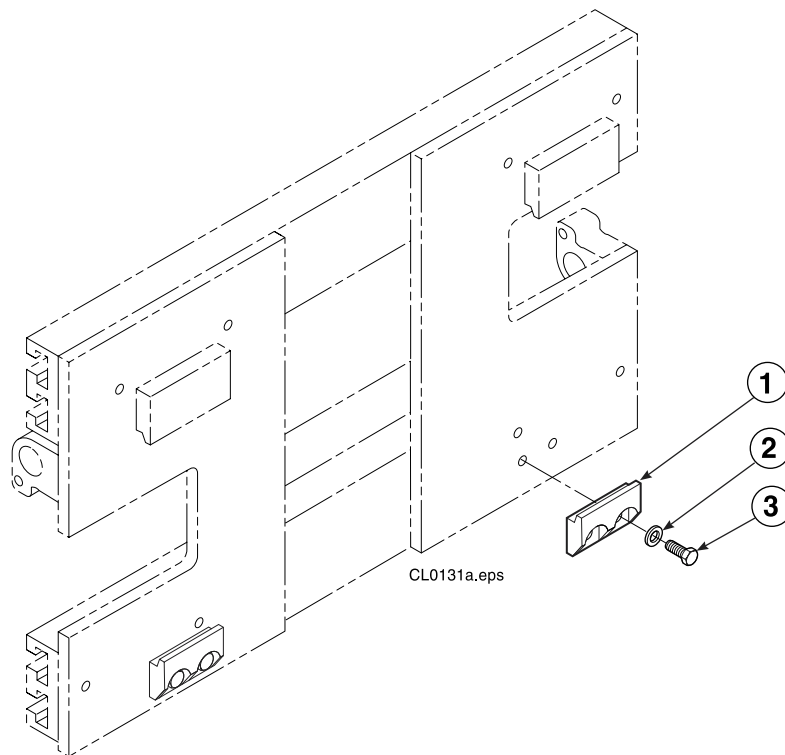

Ref	Qty	Part No.	Description	Bezeichnung	Description
		783518	Lower Hook Group	Aufhängungsgruppe	Groupe Accrochage
1	2	675968	Hook	Haken	Crochet
2	4	667225	Lockwasher	Unterlegscheibe	Rondelle
3	4	763024	Cap screw	Kopfschraube	Vis à tête

Backrest Group
Lastschutzgitter-Gruppe
Groupe Dossieret d'appui de charge

LC-777001

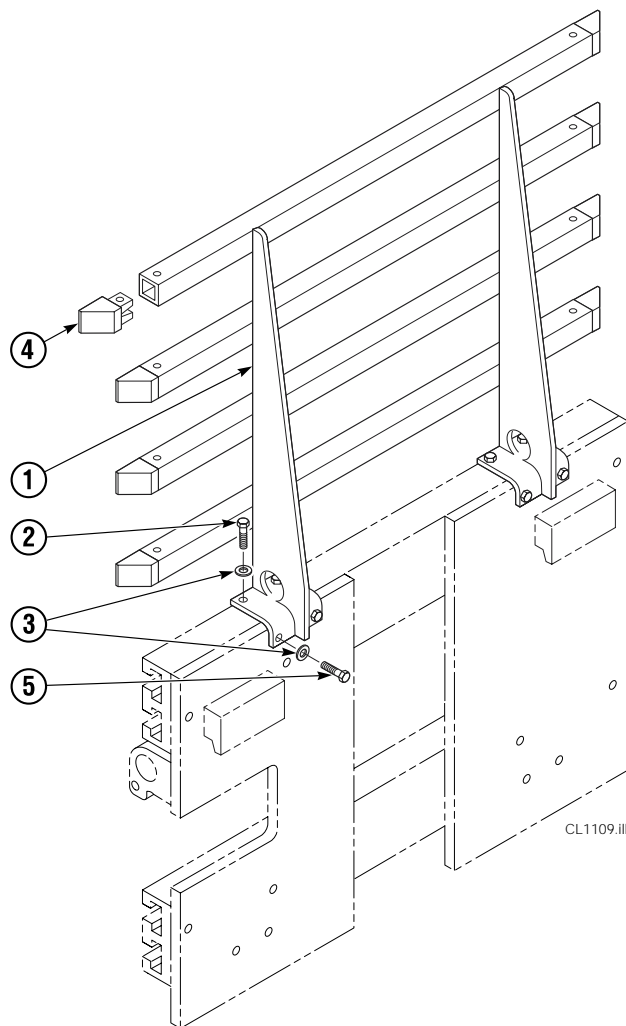

Ref	Qty	Part No.	Description	Bezeichnung	Description
1	1	776092	Backrest	Lastschutzgitter	Dossieret
2	4	766020	Capscrew	Kopfschraube	Vis à tête
3	8	6232	Lockwasher	Unterlegscheibe	Rondelle
4	8	775359	Tube end	Stopfen	Bouchon
5	4	763021	Capscrew	Kopfschraube	Vis à tête

