Parts Manual
Ersatzteilliste
Manuel de pièces détachées



80D Pulp Bale Clamp

80D Zellulose Ballenklammern

80D Pincés à Balles de Cellulose

Foreword

How to use this manual

This manual illustrates service replacement parts for the Cascade Pulp Bale Clamps. To locate a particular part in a manual turn to the page with the related group heading (i.e. Frame Group, Cylinder Group, etc.). Quantities shown in this manual are for one complete assembly unless otherwise indicated.

Reading the Attachment Nameplate

Cascade's nameplate is riveted to the clamp frame. This plate shows catalog number, serial number, rated capacity, centre of gravity and recommended operating pressure. The serial and unit identification numbers are stamped under the nameplate as well as on the nameplate itself.

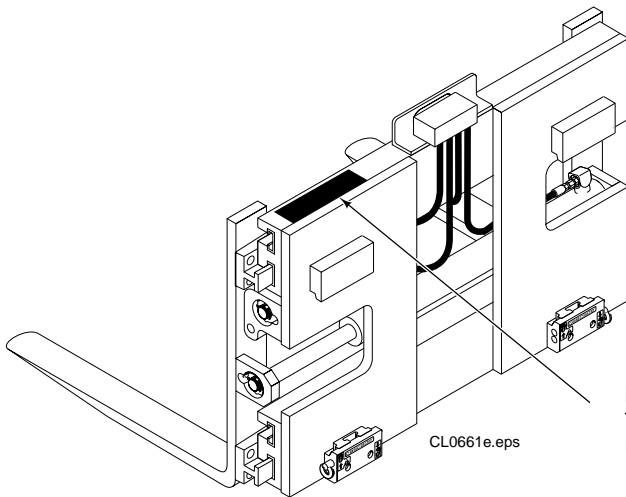

Nameplate
Typenschild
Plaque de identification

Benutzungshinweis

Benutzungshinweis

In diesem Handbuch sind alle Ersatzteile die zur Wartung und Instandsetzung der Cascade Zellulose Ballenklammern benötigt werden, abgebildet, bzw. erläutert. Die Bilder und Stücklisten enthalten Teilnummern, Bezeichnungen, benötigte Mengen, Schlüssel- und Fußnoten, die das Auffinden der richtigen Bauteile erleichtern. Die angegebenen Mengen gelten für einen kompletten Zusammenbau, sofern das nicht anderweitig angegeben ist.

Typenschild

Folgende Angaben sind auf dem Typenschild verzeichnet: Katalog Nummer, Serien Nummer, Nenntagfähigkeit, Eigenschwerpunkt, Anbefohlene Arbeitsdruck. Sollte das Typenschild entfernt oder beschädigt sein, kann die Serien Nummer die noch zusätzlich unter dem Typenschild im Rahmen eingeschlagen ist, zur Erkennung des Gerätes dienen.

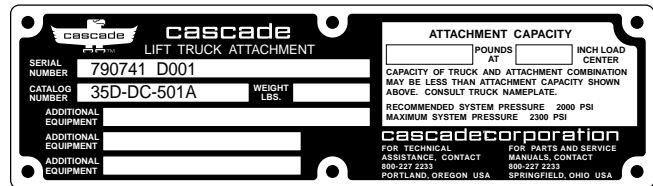

Introduction

Introduction

Ce manuel comprend les pièces de rechange de Pinces à Balles de Cellulose de CASCADE.

Les quantités indiquées sont celles nécessaires pour un ensemble complet sauf mention contraire.

Lecture de la plaque d'identification

Une plaque CASCADE est attaché ou coullée sur le chassis à l'arrière gauche, les informations mentionnées sont: le numéro de catalogue, le numéro de série, le capacité nominale, le centre de gravité et la pression d'utilisation recommandé. Le numéro de série et la référence sont également gravés sous la plaque.

Safety decal Warnungsschild Auto-collant

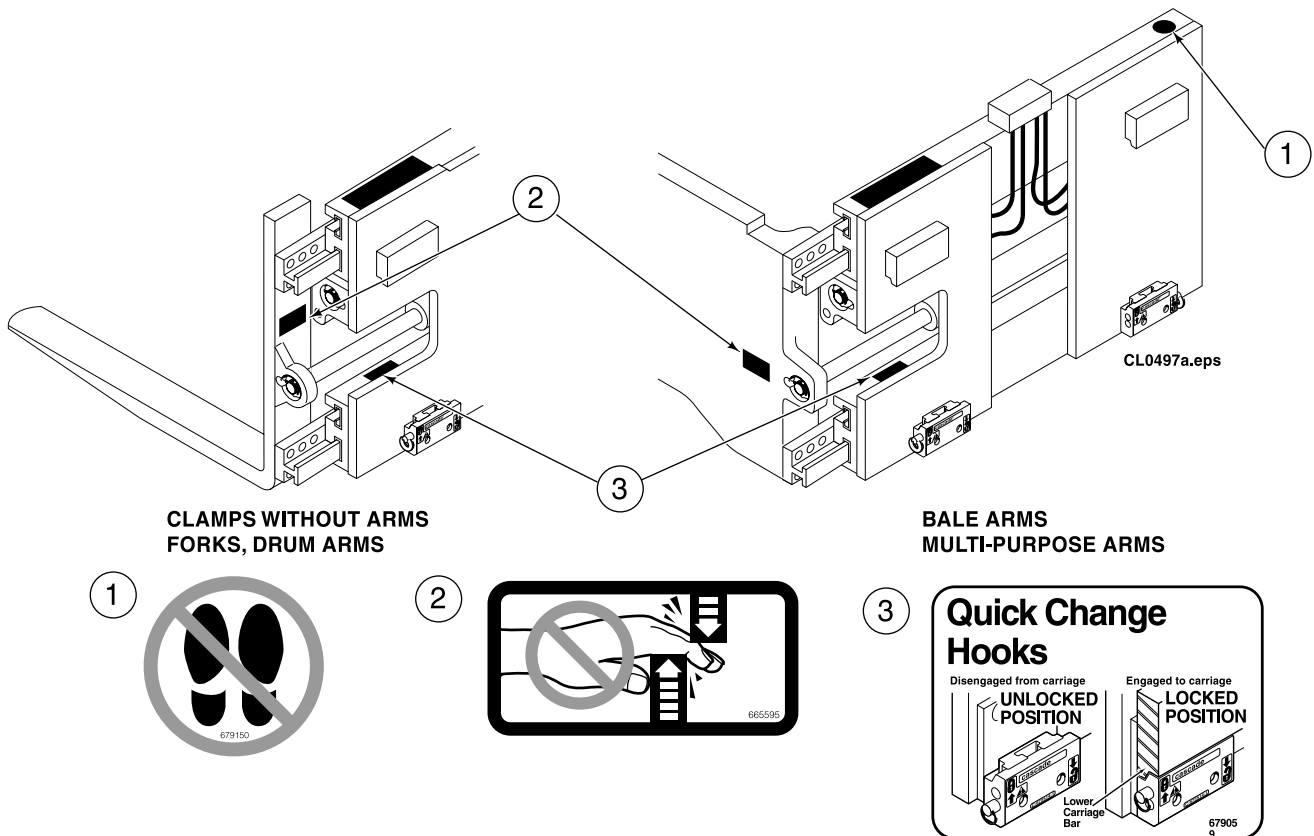

Ref..	Qty.	Part No.	Description	Bezeichnung	Description
1	1	679150	No step decal	Warnungsschild	Auto-collant
2	4	665595	No hand hold decal	Warnungsschild	Auto-collant
3	1	679059	Quick change hook decal	Warnungsschild	Auto-collant

Base Unit

Rahmengruppe

Groupe de Bâti

LC-795835

Ref.	Qty.	Part No.	Description	Bezeichnung	Description
		1690mm	Base unit	Basis Gruppe	Groupe de base
1	1	676500	Mounting plate R.H.	Montageplatte R.	Support d'accrochage D.
2	1	676497	Mounting plate L.H.	Montageplatte L.	Support d'accrochage L.
3	2	768531	Capscrew	Kopfschraube	Vis à tête
4	2	6287	Lockwasher	Unterlegscheibe	Rondelle
5	1	605761	Fitting	Verschraubung	Raccord
6	5	601377	Fitting	Verschraubung	Raccord
7	1	681761	Hose	Schlauch	Flexible
8	1	676791	Hose	Schlauch	Flexible
9	4	▲ 6513	Cotterpin	Bolzen	Goupille
10	4	▲ 676110	Retainer	Buchse	Bague
11	4	▲ 676109	Nut	Mutter	Ecrou
12	2	676108	Washer	Unterlegscheibe	Rondelle
13	1	611330	Fitting	Verschraubung	Raccord
14	2	● 784628	Cylinder	Zylinder	Vérin
15	1	676113	Hose	Schlauch	Flexible
16	2	601250	Fitting	Verschraubung	Raccord
17	2	■ 667609	Restrictor	Drosselventil	Limiteur de débit
18	1	795104	Bracket	Aufbauplatte	Support
19	2	644588	Clamp	Schelle	Serre joint
20	1	611303	Fitting	Verschraubung	Raccord
21	2	602580	Fitting	Verschraubung	Raccord
22	1	676792	Hose	Schlauch	Flexible
23	4	670692	Washer	Unterlegscheibe	Rondelle
24	4	676793	Capscrew	Kopfschraube	Vis à tête
25	4	783974	Bearing	Gleitschiene	Glissière
26	4	667663	Bearing	Gleitschiene	Glissière
27	4	783973	Bearing	Gleitschiene	Glissière
28	1	676513	Bumper	Schutzschild	Plaque protecteur
29	2	768560	Capscrew	Kopfschraube	Vis à tête
30	2	773842	Nut	Mutter	Ecrou
31	2	223283	Guide profile	Führungsträger	Profilé guide
32	4	783975	Bearing	Gleitschiene	Glissière
33	4	783976	Bearing	Gleitschiene	Glissière

- See page 24 for parts breakdown / Seihe Seite 24 für Ersatzteilen / Voir page 24 pour les pièces de réchange
- See page 20 for parts breakdown / Seihe Seite 20 für Ersatzteilen / Voir page 20 pour les pièces de réchange
- ▲ Included in nut service kit 678036 / Enthalten im Wartungssatz 678036 / Inclus dans le kit de service 678036

Base Unit
Rahmengruppe
Groupe de Bâti

LC-795835

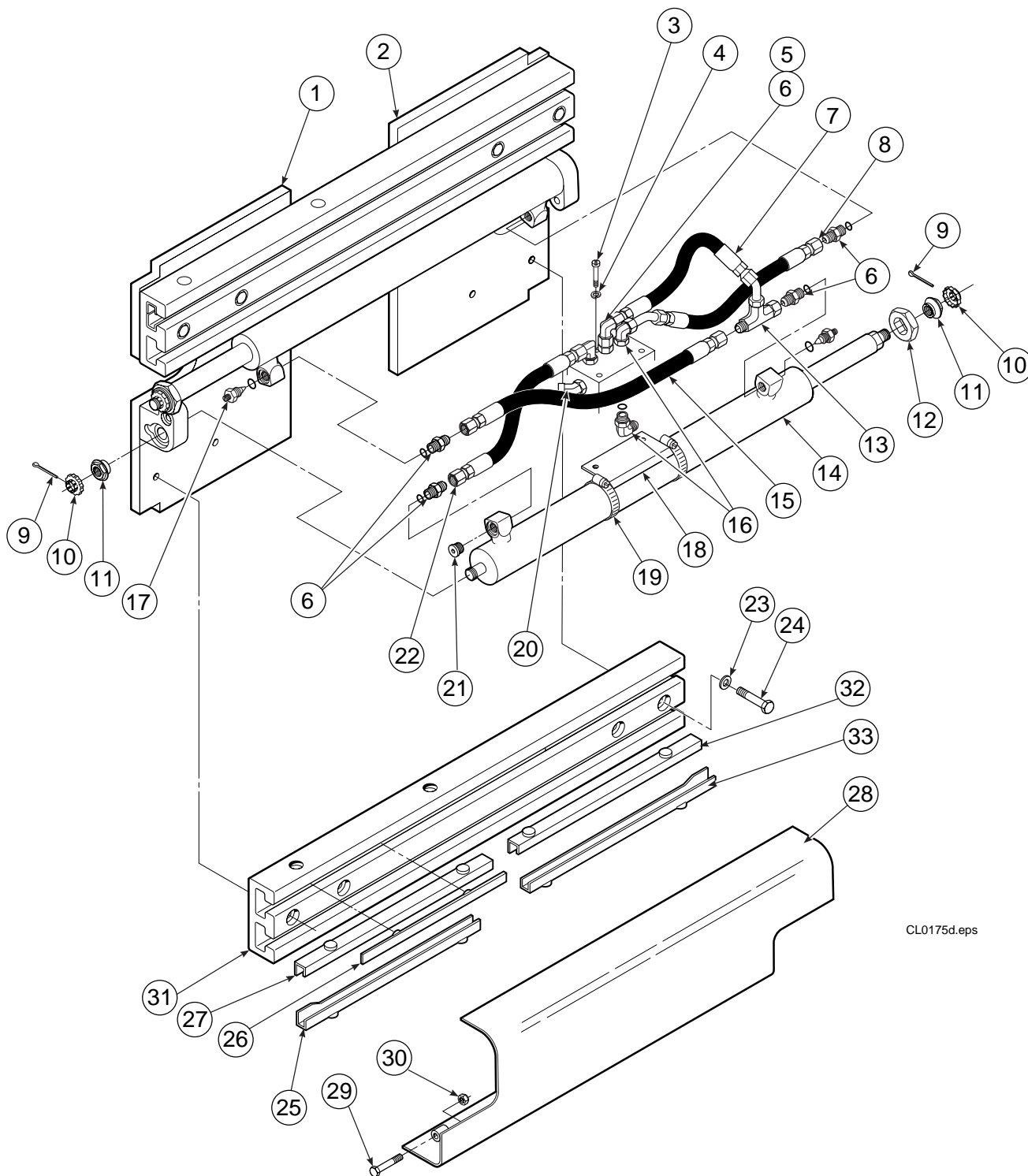

CL0175d.eps

Check Valve sideshifting Sperrventil-Seitenschub Valve de Controle-déplacement latéral

LC-795441

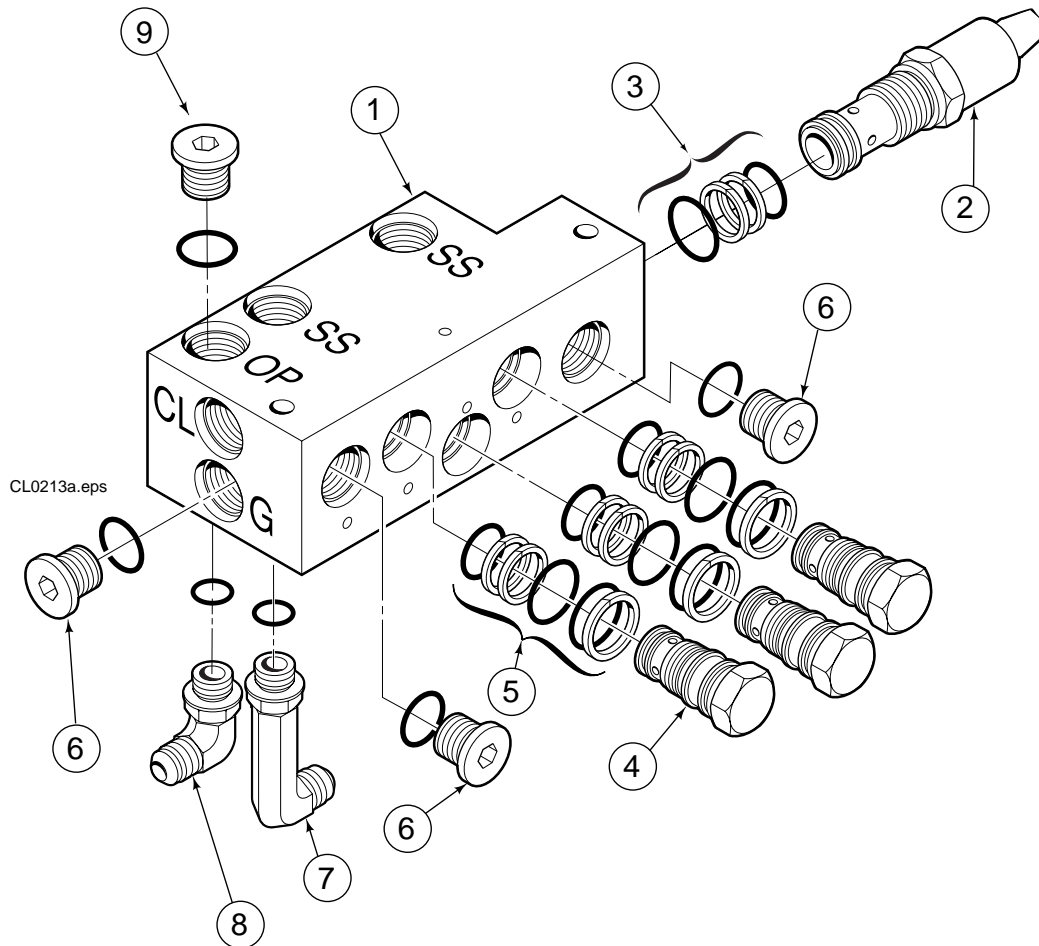

Ref.	Ref.	Part No.	Description	Bezeichnung	Description
		794780	Valve assembly	Ventilzusammenbau	Ensemble de clapet
1	1	794441	Valve body	Ventilgehäuse	Corps de clapet
2	2	677400	Relief valve	Druckbegrenzungsventil	Valve de décharge
3	2	684625	Seal kit	Dichsatz	Kit de service
4	3	661816	Check valve	Rückschlagventil	Valve anti-retour
5	3	656223	Seal kit	Dichsatz	Kit de service
6	4	602580	O-Ring plug	O-Ring Stopfen	Bouchon à joint torique
7	1	660385	Elbow	Verschraubung	Raccord
8	1	601250	Elbow	Verschraubung	Raccord
9	1	626252	Plug	Stopfen	Bouchon

Cylinder Group
Zylinder Gruppe
Groupe Vérin

LC-784628

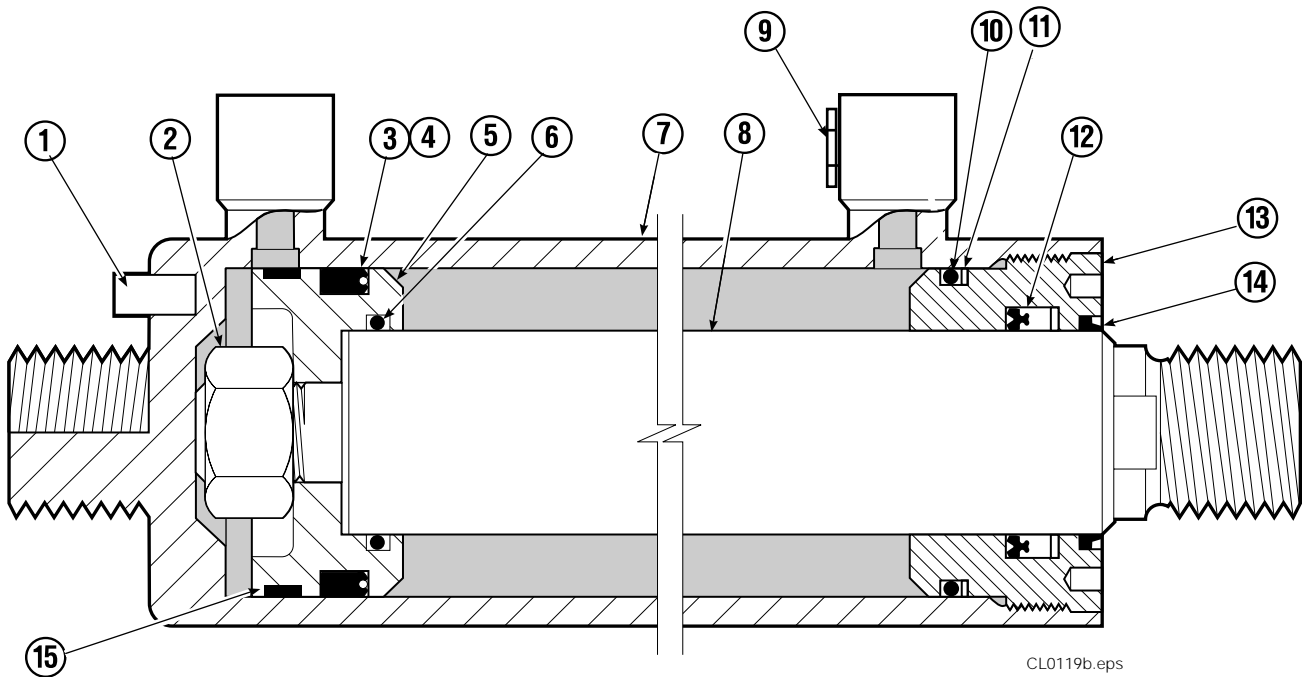

CL0119b.eps

Ref.	Qty	Part No.	Description	Bezeichnung	description
1	1	7964	Roll pin	Spannhülse	Goupille roulée
2	1	667990	Nut	Mutter	Ecrou
3	2	● 638293	Back up ring	Stutzring	Joint de protection
4	1	● 557445	Seal	Dichtung	Joint
5	1	558405	Piston	Kolben	Piston
6	1	● 2722	O-Ring	O-Ring	Joint torique
7	1	416440	Shell	Zylinderrohr	Corps de vérin
8	1	416441	Rod	Kolbenstange	Tige de vérin
9	4	662104	Plug	Stopfen	Bouchon
10	1	● 615140	Back up ring	Stutzring	Joint de protection
11	1	● 2797	O-Ring	O-Ring	Joint torique
12	1	● 662455	Seal	Dichtung	Joint
13	1	554605	Retainer	Deckel	Bague de retenue
14	1	● 624572	Wiper	Abstreifer	Racleur
15	1	● 660767	Bearing	Lager Ring	Roulement

● Included in service kit 557583 / Enthalten im Dichtsatz 557583 / Inclus dans le kit de service 557583

Arm group
Armgruppe
Groupe des Bras

Lc-784634

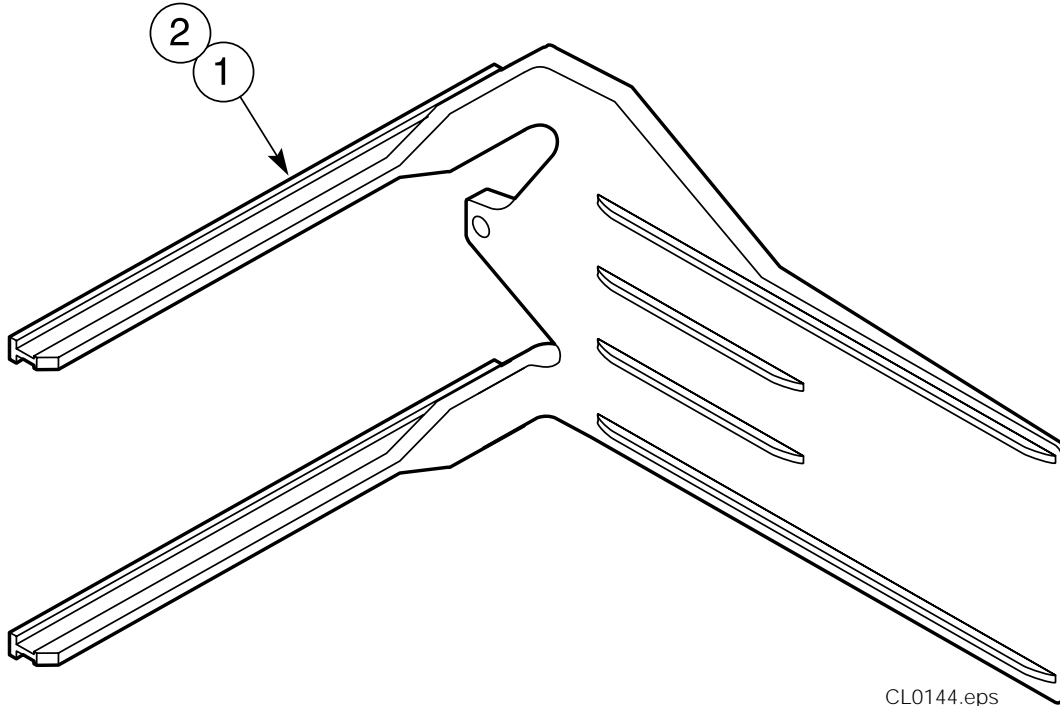

CL0144.eps

Ref.	Qty	Part No.	Description	Bezeichnung	Description
1	1	784670	Bale arm L.H.	Ballenarm L.	Bras à balles G.
2	1	784664	Bale arm R.H.	Ballenarm R.	Bras à balles D.

Lower Hook Group Bolt-On Class 4
Aufhängungsgruppe Klasse 4
Groupe Accrochage Classe 4

LC-676128

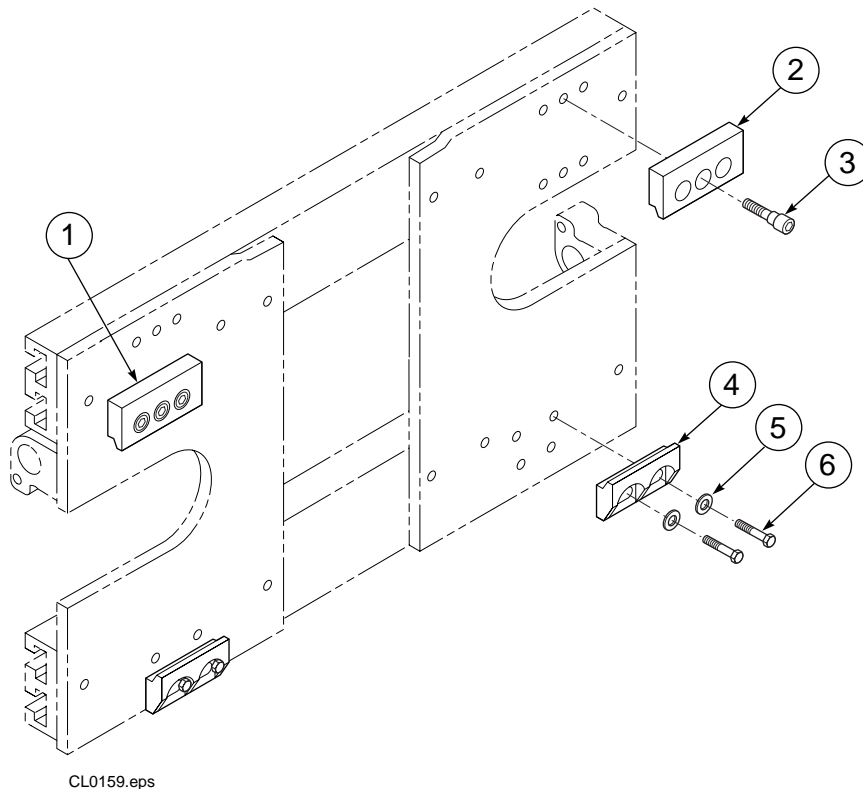

Ref.	Qty.	Part No.	Description	Bezeichnung	Description
		676128	Mounting Group	Aufhängungsgruppe	Groupe Accrochage
1	1	676129	Upper hook L.H.	Obere Haken L.	Crochet supérieur G.
2	1	676130	Upper hook R.H.	Obere Haken R.	Crochet supérieur D.
3	6	676848	Capscrew M20x55	Kopfschraube M20x55	Vis à tête M20x55
4	2	775972	Lower hook	Unter Haken	Crochet inférieur
5	4	670692	Washer	Unterlegscheibe	Rondelle
6	4	779020	Capscrew M20x45	Kopfschraube M20x45	Vis à tête M20x45