

- (NO)** *Bruksanvisning*
- (D)** *Bedienungsanleitung*
- (NL)** *Bedieningshandleiding*
- (F)** *Guide d' Utilisation*
- (I)** *Istruzioni d' Uso*
- (E)** *Instrucciones para el Operador*

E/F-SERIE/SERIE-E/F

- (NO)** *sideskifter*
- (D)** *Seitenschieber*
- (NL)** *Zijverschuiver*
- (F)** *Tablier à Déplacement Latéral*
- (I)** *Traslatore*
- (E)** *Desplazador*

CE N° 793494 R1
cascade®

NO Innhold

Innledning	2
Sikkerhetsanvisninger	3
Daglig ettersyn	6
Påmontering av ekstrastyr	7
Sikker bruk og vedlikehold	8



ADVARSEL: Produsenten for den opprinnelige/ trucken er ansvarlig for den kapasiteten som er angitt for truck med ekstrastyr. Kapasiteten kan derfor være lavere enn det som er oppført på merkeskiltet på ekstrastyret. Se etter på merkeskiltet på trucken.

ADVARSEL: Ikke bruk dette ekstrastyret med mindre du er opplært og autorisert til å føre gaffeltruck/ løftetruck

Innledning

Denne håndboken inneholder bruksanvisning for Cascades sideskiftere i E/F-serien. Den vil hjelpe deg til å unngå vanlige feil som ofte medfører skader på utstyret eller på varene man behandler.

Les denne bruksanvisningen nøye før ekstrastyret tas i bruk. Forsikre deg om at du kjenner og forstår alle brukerprosedyrer og forholdsregler til sikkerhet. Dersom du har spørsmål, eller ikke forstår en prosedyre, vennligst spør nærmeste overordnede.

Legg vekt på sikkerheten! De fleste ulykker er forårsaket av at operatøren feilbedømmer eller ikke utviser tilstrekkelig varsomhet. Man må se opp for farlige situasjoner og rydde opp i disse.

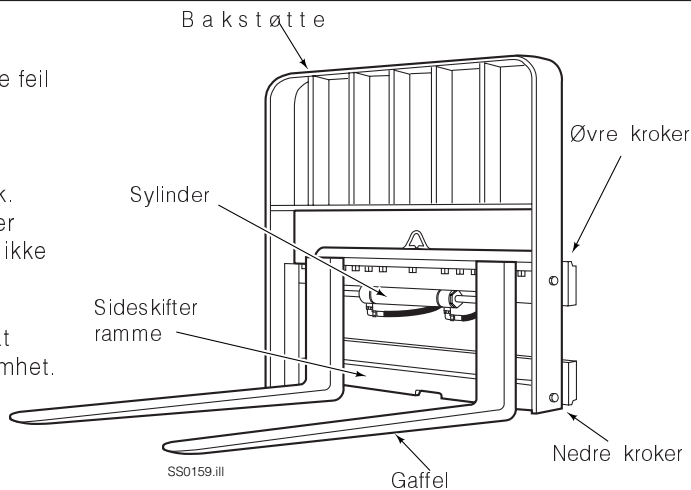

Sikkerhetsanvisninger

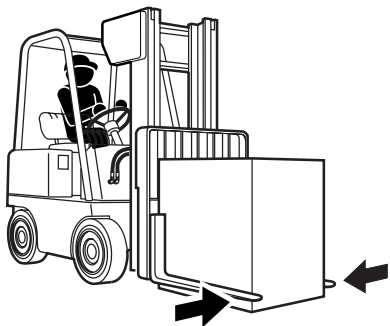

VÆR VARSOM:
Plasser ingen sidelast
på gafflene

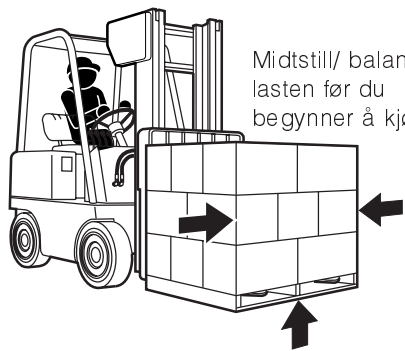

Midtstill/ balanser
lasten før du
begynner å kjøre

Hev lasten før kjøring

Begrens
sideskiftoperasjoner
med hevet last

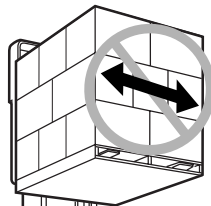

Begrens truckens
bevegelse med hevet last

Toppen av
lasten bør ikke
rage over
bakstøtten

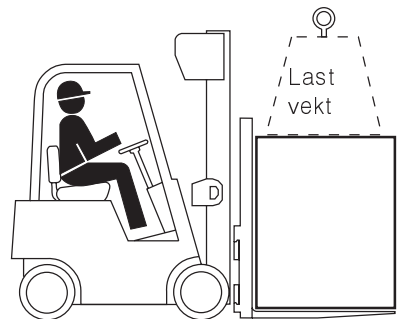
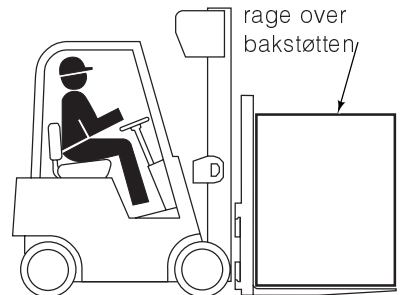

Lastevekten må ikke
overstige den
kombinerte truckens/
ekstrautstyrets
kapasitet (se truckens
merkeskilt).

Total gaffelkapasitet
(H + V gaffler) må være
større enn lastevækt.
Kontroller hvilken
kapasitet gafflene er
merket med

FP0017.iii

Sikkerhetsanvisninger

Ikke stå på gaffel under kjøring



Ikke grip gjennom masten



Ikke stå under last



GA0047.iii

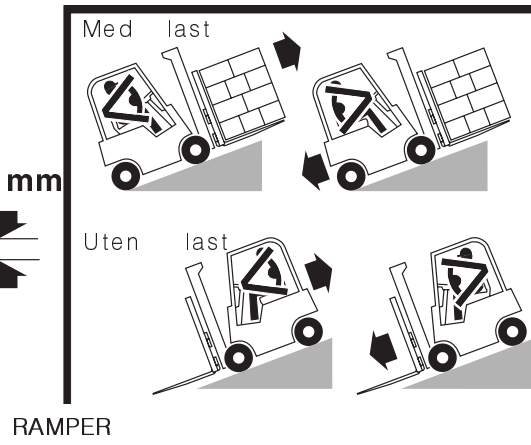
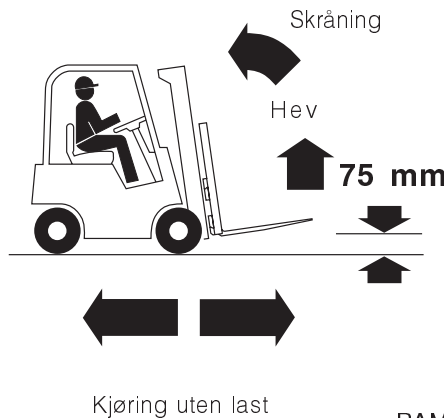
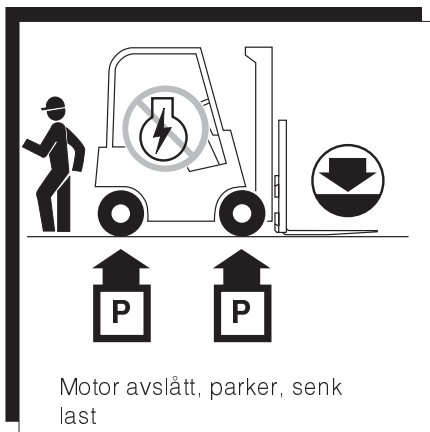

Sikkerhetsanvisninger



Ikke parker på rampen

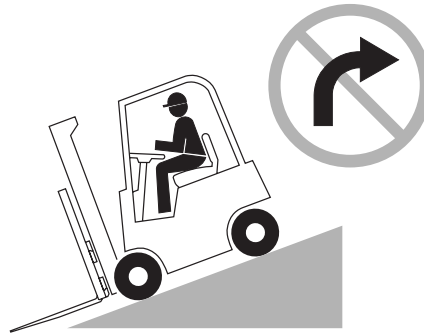

Ikke snu på rampen

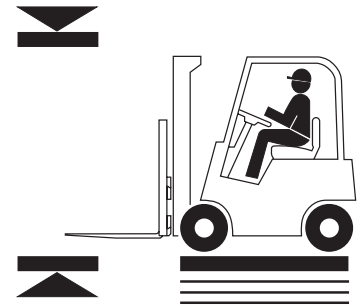

Hold øye med klaringsområdet

TRAFIKK



Vær oppmerksom på



Våte gulv



Arbeidere



Stoppskilt



Humper



Huller



Senk farten for to-vegs trafikk



Tut med hornet, senk farten ved kryss



Tut med hornet, senk farten ved hjørner

Ettersyn og vedlikehold



ADVARSEL: Etter enhver serviceprosedyre må man alltid teste klemmen gjennom fem hele sykluser. Først testes klemmen uten last og deretter med last, for å sjekke at den fungerer riktig, før den brukes til jobben.

Daglig

Sjekk punktene i illustrasjonen hver dag. Rapporter problemer til din overordnede. Se servicehåndboken for framgangsmåte ved vedlikehold og reparasjoner.

100-timers

Hver gang løftetrucken gjennomgår service eller etter hver 100. driftstime, avhengig av hva som skjer først, må man gå gjennom følgende vedlikeholdsprosedyrer:

- Kontroller om bolter er løsnet eller mangler helt, om slanger er slitte eller ødelagte, om hydraulikken lekker og- om gaffelstoppere er ødelagte eller mangler helt.
- Sjekk at det er klaring mellom truckens nedre løftestang og sideskifterens nedre kroker (se trinn 4 under Installasjon). Stram de lavere krokenes hodeskrue til 165 Nm.

500-timers

Etter hver 500. driftstime, i tillegg til 100-timers service, utfører man følgende prosedyrer:

- Stram hodeskruene til bakstøten (Cascade) til 195 Nm.
- Tilsett chassissfett i smørepunktene i de øvre lagrene og i de nedre lageroverflatene.

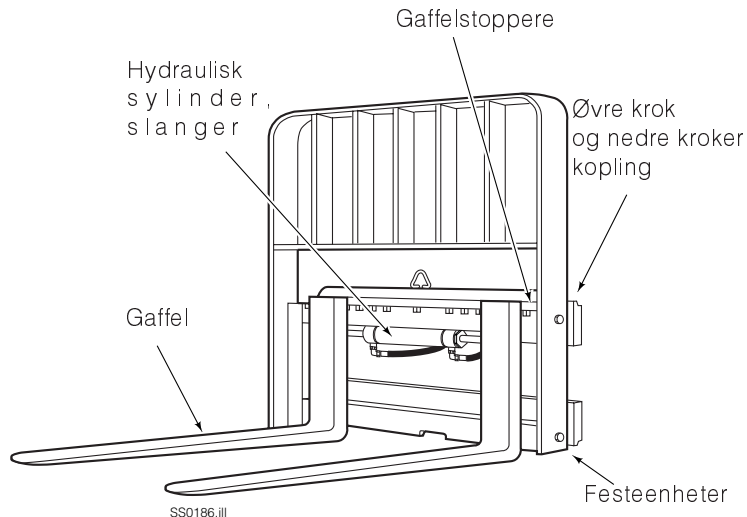

1000-timers

Etter hver 1000. driftstime, i tillegg til 100-timers og 500-timers vedlikehold, må man utføre følgende prosedyrer:

- Kontroller øvre og nedre lager om det foreligger slitasje. Se servicehåndboken for slitasjegrenser og prosedyre ved utskifting.
- Kontroller gafflene for slitasje (bruk Cascades gaffelstang slitasjelære 209560 og gaffelslitasjelære 686093).

Betjene sideskifteren

Aktivere sideskifter

- A - Sideskift til venstre
- B - Sideskift til høyre

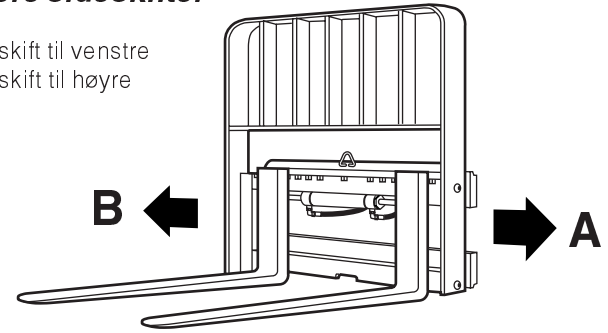

SS0160.ill

Hjelpeventilenes funksjoner

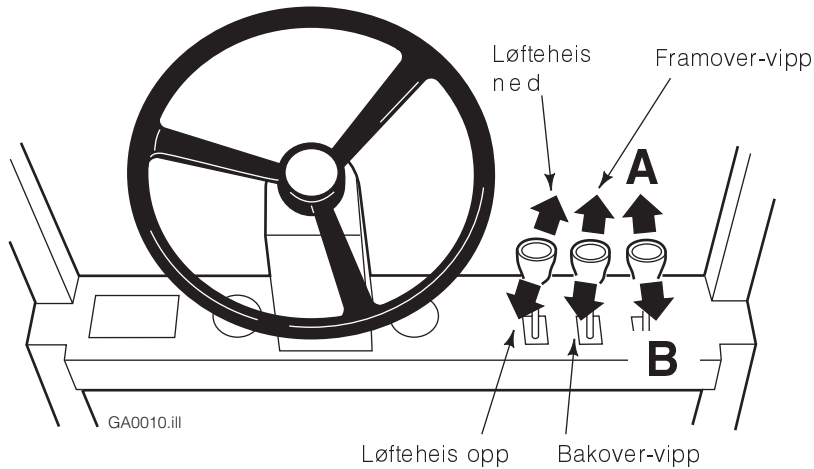

GA0010.ill

Sikker bruk og vedlikehold

A. Generelle krav

1. Endringer og tillegg som vil påvirke kapasiteten og sikkerheten ved bruk, må ikke utføres av kunden eller brukeren, uten at produsenten har gitt skriftlig tillatelse på forhånd. Diagrammer, etiketter og skilt med anvisninger om vedlikehold, kapasitet og bruk må endres deretter.
2. Dersom trucken er utstyrt med frontpåkoplet ekstrautstyr som ikke er fabrikkinstallert utstyr, må brukeren få trucken merket, slik at han kan identifisere -påkoplet utstyr, og slik at riktig vekt på trucken og ekstrautstyret kombinert ved maksimum løft med lasten sidestilt tydelig fremgår.
3. Brukeren skal passe på at alle merkeskilt og etiketter er på plass og i lesbar stand.

B. Opplæring av operatør

1. Kun opplærte og autoriserte operatører må gis tillatelse til å arbeide med en industritruck som er i drift. Det må utvikles metoder for opplæring av operatører for sikker bruk av industritrucker.

C. Betjene trucken

1. Trucken må aldri kjøres inn til noen som står foran en benk eller andre faste objekter.
2. Det er ikke tillatt for noen person å gå eller stå under truckens løftede del, enten den har last eller ikke.
3. Personell som ikke er autorisert, må ikke tillates å sitte på med en industritruck. Det må innrettes et sikkert sted for eventuelle passasjerer, der dette er tillatt.

4. Arbeidsgiveren må forhindre at armer og bein kan plasseres mellom de loddrette søylene på masten eller utenfor truckens kjørelinjer.

5. Når en industritruck blir etterlatt uten tilsyn, må lastefester og plattformer være helt senket, kontrollene må nøytraliseres, motoren må være slått av og bremsene påkoplet. Hjulene må blokkeres dersom trucken er parkert på en skrånende gulvflate.

6. En industritruck anses som uten tilsyn når operatøren er 8 meter eller mer fra kjøretøyet og kjøretøyet er innenfor synsvidde, eller når som helst når han/hun forlater kjøretøyet og det ikke er innenfor synsvidde.

7. Når operatøren til en industritruck har steget - ned og fremdeles befinner seg innenfor 8 meter av truckens synsvidde, må lastefester og plattformer være helt senket, betjeningsspaker/kontroller deaktivert og bremsene påkoplet, for å hindre at trucken setter seg i bevegelse.

8. Det må opprettholdes en sikkerhetsavstand fra kanten av rampene eller plattformene mens man befinner seg på en hevet dokk, plattform eller lastebil. Trucken må ikke brukes til å åpne eller lukke dørene i en lastebil.

9. En bakstykkeforlengelse må brukes når dette er nødvendig, for å redusere muligheten for at lasten eller deler av lasten faller bakover.

D. Kjøring

1. Føreren er forpliktet til å senke farten og tute med hornet i kryss mellom korridorer og andre steder der sikten er hindret. Dersom lasten man frakter hindrer sikten forover, er føreren forpliktet til å kjøre med lasten plassert bak.

2. Når underlagets skråning oppover eller nedover overstiger 10 prosent, må den lastede trucken kjøres med lasten vippet opp.

3. Ved alle hellingsgrader må lasten og festeanordningene for lasten vippes tilbake, dersom det er behov for dette, og kun løftes så mye som er nødvendig for å holde den over bakkenivå.

E. Lasting

1. Kun stabil og sikkert festet last må fraktes. Man må utvise varsomhet ved frakt av-last som ikke kan midtstilles og balanseres.

2. Det må kun fraktes last som ligger innenfor truckens angitte kapasitetsområde.

3. Lang eller høy last (inkludert flerlags-last) som kan påvirke kapasitetsverdiene, må justeres.

4. Trucker med påmontert ekstrautstyr må behandles som delvis lastede trucker når de ikke har noen last på.

5. En festeanordning må plasseres under eller omkring lasten så vidt mulig; masten må vippes forsiktig tilbake for å stabilisere lasten.

6. Man bør utvise ekstrem varsomhet når man vipper lasten framover eller bakover, spesielt når man har høye stabler med flere lag. Framover-vipp med løftet festeanordning er forbudt, med mindre det er for å hente last. En hevet last må ikke vippes framover, med mindre lasten er i plasseringsposisjon over en hylle eller en stabel. Når man stabler eller legger lagvis, må man kun bruke den bakover-vipp som er nødvendig for å stabilisere lasten.

F. Bruk av trucken

1. Når industritrucken trenger reparasjon, eller den er defekt og dermed ikke lenger sikker i bruk, må den ikke brukes, før den er tilbake i den stand som er nødvendig for sikker bruk.

G. Vedlikehold av industritrucken

1. Med en gang en industritruck ikke lenger er sikker i bruk, skal den tas ut av tjeneste. Alle reparasjoner må utføres av autorisert personell.

2. Alle deler som må skiftes ut på industritrucken, må skiftes ut med deler som er helt tilsvarende originaldelene med hensyn til sikkerhet.

3. Det må ikke gjøres endringer på industritrucken slik at de ulike delene plasseres forskjellig fra hvordan de var plassert, da trucken kom fra produsenten.-Man må heller ikke endre trucken ved å legge til ekstra deler som ikke produsenten har levert, eller ved å fjerne deler. Det må ikke brukes ekstra tilleggsvekter på gaffeltrucken, med mindre dette er avtalt med truckprodusenten.

4. En industritruck må kontrolleres før den blir tatt i bruk, og må ikke settes i drift, dersom kontrollen viser at visse forhold kan utgjøre en sikkerhetsrisiko for kjøretøyet. Slike kontroller må utføres minst en gang daglig. Når en industritruck brukes kontinuerlig hele døgnet, må den undersøkes etter at hvert skift er ferdig. De feil man måtte finne, må rapporteres øyeblikkelig og rettes opp.

Europeisk hovedkontor og afdelinger
Hauptsitz und Niederlassungen in Europa
Hoofdkantoor en Vestigingen in Europa

Siège Principal et Représentations en Europe
Sede Centrale Europea ed Filiale
Sede y Filiales Europeas

**Cascade Benelux
Salg & Service**

Damsluisweg 56
Post- boks 3009
NL-1300 EL Almere
Nederland
Tlf. 036-5492950
Faks +31 (0) 36-5492974

Cascade France S.A.R.L.

1D Rue de Charaintru
B.P. 18
F-91360 Epinay sur Orge
Frankrike
Tlf. (1) 64547500
Faks +33 (1) 64547501

Cascade GmbH

Dahlener Strasse 570
D-41239 Mönchengladbach
Tyskland
Tlf. 02166-68230
Faks: 02166-682323

Cascade (UK) Ltd.

Unit 5, Eden Close
Hellaby Lane Ind. Estate
Hellaby
GB-Rotherham S66 8HN
Tlf. 01709-704500
Faks +44 (0) 1709-704501

Cascade Hispania S.A.

Carrer 5, sector C
Zona Franca Duanera
Poligono de la zona franca
E-08040 Barcelona, Spania
Tlf. 93-264 07 30
Faks +34 93-264 07 31

**Cascade Scandinavia
Post- boks 124**

S-567 23 Vaggeryd
Sverige
Tlf. 039-336950
Faks +46 (0) 39-336959

Cascade Finland

A. Petreliuksenkatu 3
FIN-01370 Vantaa
Finland
Tlf. 09-836 1926
Faks +358 (0) 9-836 1935

Cascade Roncari S.r.l.

Via dell'Artigianato 1
I-37050 Vago di Lavagno (VR)
Italia
Tlf. +39 045 8989111
Faks +39 045 8989160

**Assistenza Italia
Mecoil s.r.l.**

I-59100 Prato
Tlf. 0574 / 571 353
Faks +34 0574 / 571 517

**Skottland
Macade**

Bellshill ML4 3LR
Tlf. 03552-47033
Faks +44 (0) 3552-63311

**Portugal
Movimenta**

Parque Industrial Vale do Alecrim
Lote 108, P-2950-403 Palmela
Tlf. 21 238 7340
Faks 21 238 7349

**Sveits
Fahrzeugbedarf**

CH-8810 Horgen
Tlf. 01-7252463
Faks +41 01-7252055



Cascade N.V. Europeisk hovedkontor

Damsluisweg 56, P.O. Boks 3009, NL-1300 EL Almere, Nederland
Tlf. ++31 (0) 36-54 929 11 - Faks +31 (0) 36-54 929 64